

90.0mm

MODEL NO.: JYX-S55

User Manual

POTABLE KARAOKE MACHINE

UK	REP	EVATOST CONSULTING LTD Suite 11, First Floor, Moy Road Business Centre, Taffs Well, Cardiff, Wales, CF15 7QR contact@evatmaster.com
----	-----	--

EC	REP	eVatmaster Consulting GmbH Bettinastr. 30 60325 Frankfurt am Main, Germany contact@evatmaster.com
----	-----	--



Please read the manual carefully before using.

130.0mm

130.0mm

Thanks for your purchasing. Please read the directions carefully before using and follow the correct instructions.

Danke für Ihren Einkauf. Bitte lesen Sie die Gebrauchsanweisungen sorgfältig durch und befolgen Sie die korrekten Anweisungen.

ご購入して頂きありがとうございます。使用する前に説明書をちゃんと読んで操作してください。

Merci pour votre achat, veuillez lire soigneusement les instructions avant d'utiliser et de faire fonctionner

구매해 주셔서 감사합니다. 사용하기 전에 설명서를 자세히 읽고 정확한 설명을 따르세요.

Gracias por comprar. Lea cuidadosamente las instrucciones antes de usarlos y siga las instrucciones correctas.

Grazie per l'acquisto. Si prega di leggere attentamente le istruzioni prima di utilizzare e seguire le istruzioni corrette.

Obrigado pela compra. Leia atentamente as instruções antes de usar e siga as instruções corretas.

شكرا لك على الشراء . يرجى قراءة التعليمات بعناية واتباع التعليمات الصحيحة قبل الاستخدام .

English-----	1-5
Deutsch-----	6-8
日本語-----	9-11
Français-----	12-14
한국어-----	15-17
Español-----	18-20
Italiano-----	21-23
Português-----	24-26
بالعربية-----	27-29

Operation Guide

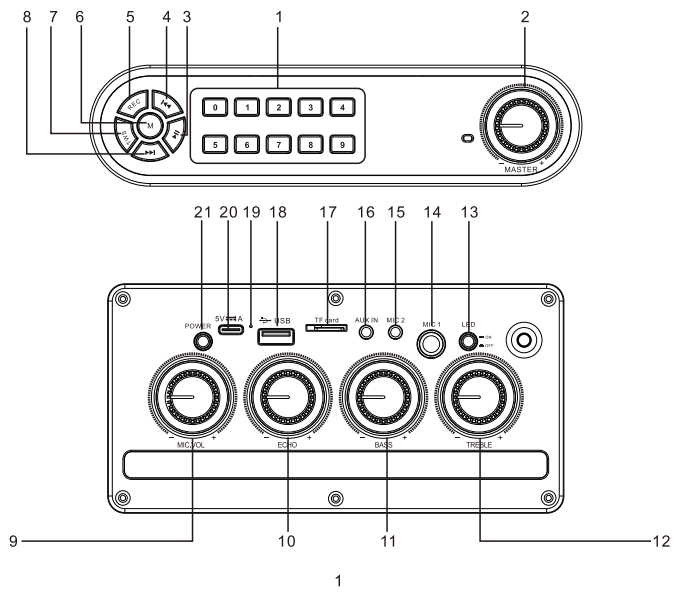

Operation Guide-Remote control

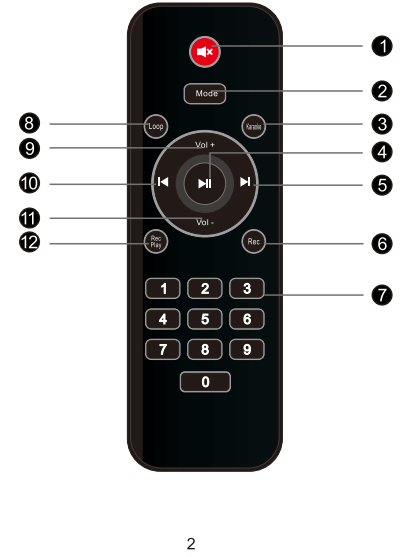

English

Operation Guide-Speaker

1. Number Key: Press to choose the song(Only work for USB/TF/FM mode)
2. Master: Main volume control knob
3. Play/Pause: When the device is on and USB/TF card is active, short press to plays/pauses; In During radio mode, short press for silent, long press for automatic radio station search; In Bluetooth mode, short press to plays / pauses, and long press for disconnection.
4. Previous: Short press to switch to the last program; long press to fast backward.
5. REC: Long press to record audio, during this process, short press to stop recording. When there is a recording file in the storage device, short press is to play the recording file.(The recording function is only available when a storage device is plugged in)
6. Mode: Short press to switch between USB, TF card, Bluetooth, and FM modes. A long press changes between 7 different lighting effects.
7. TWS: Short press for TWS connection,long press for disconnection(Under Bluetooth mode)
8. Next: Short press to switch to the next program; long press to fast forward.
9. MIC VOL: Adjust microphone volume
10. Reverb: Adjust reverb.
11. Bass: Adjust bass sound.
12. Treble: Adjust treble sound
13. LED Light Switch
14. Dynamic Microphone jack(6.35mm)
15. Condenser Microphone jack(3.55mm)
16. AUX IN Jack
17. TF Card Port
18. USB Port
19. Sound Receiving Hole
20. 5V Charging Port
21. Power ON/OFF

3

Operation Guide-Remote control

- 1.Silent
- 2.Mode:Press to switch the system between USB,TF card,FM Radio,AUX IN and Bluetooth mode.
- 3.Karaoke:Press to eliminate the original voice.Press again to restore the original voice.
- 4.Play/Pause: Short press to play/pause(USB/TF card mode); Short press to silent ON,long press is for searching radio stations(FM radio mode).
- 5.Next: Short press to switch to the next program; long press to fast forward.
- 6.REC:short press for recording;Short press to stop and play the recording during the record process.(The USB flash dish or TF card needed during recording)
- 7.Number Key: Press to choose the song(Only work for USB/TF/FM mode)
- 8.Loop:Press to switch between single cycle and all cycle
- 9.Vol+
- 10.PREV.
- 11.Vol-
- 12.REC Play:Press to play recording file

4

USB and TF Input:

When insert USB or TF card into speaker, the speaker will play the audio from USB/TF card automatically.

REC:

1.Plug in a TF card or flash card. 2.Long press "REC to start recording,short press to end recording. 3.Short press "REC to play the recording audio.

TWS Function:

Two speakers of the same model are required for TWS mode. Turn on the two karaoke machines and the(Blue) will start flashing. Press the TWS button on one of the machines, then a sound would be heard to indicate the successful connection. (the Blue on the screen of this one will stop flashing while the other one will continues to flash). Then connect the flashing speaker to Bluetooth device and the music should be played normally.

The way to reduce the noise of the microphone:

Turn off the "ECHO", "BASS" and "TREBLE" button, then turn on the microphone. Keep a distance of 2 meters from the speaker. Do not let the microphone face the speaker

Deutsch**Bedienung sanleitung - Lautsprecher**

- 1.Zifferntasten: Mit den Zifferntasten 0-9 können Sie einen Song schnell auswählen. Um den dritten Song abzuspielen, drücken Sie zuerst die Zifferntaste 3. Auf dem Bildschirm wird "0003" angezeigt und der dritte Song wird 3 Sekunden später abgespielt. Wenn Sie den zwölften Song abspielen möchten, drücken Sie zuerst die Zifferntaste 1, dann die Zifferntaste 2 (dieser Song muss sich im Ordner befinden), dann wird der zwölfte Song abgespielt. Für die anderen Songs gilt Ähnliches.
- 2.Gesamtlautstärke: Zum Einstellen der Gesamtlautstärke;
- 3.Play/Pause: Wenn das Gerät eingeschaltet ist und die USB/TF-Karte aktiv ist, kurzes Drücken zum Abspielen/Pausieren; Im Radiomodus, kurzes Drücken zum Stummschalten, langes Drücken zur automatischen Radiosendersuche; Im Bluetooth-Modus kurzes Drücken zum Abspielen/Pausieren und langes Drücken zum Trennen.
- 4.Vorheriger Song: Im USB/TF-Karten-Modus drücken Sie diese Taste für den vorherigen Song, langes Drücken für schnellen Rücklauf; im FM-Modus ist es der vorherige Sender; im Bluetooth-Modus ist es der vorherige Song;
- 5.Aufnahme: Drücken Sie diese Taste lange, um in den Aufnahmemodus zu gelangen, drücken Sie sie erneut, um zu beenden und die aktuelle Aufnahmedatei abzuspielen und zu speichern; drücken Sie diese Taste kurz, um die Aufnahmedatei auf dem Gerät abzuspielen. (Hinweis: Um die Aufnahmefunktion nutzen zu können, müssen Sie eine USB-Stick oder TF-Karte einlegen.)
- 6.Modus: Kurzes Drücken, um zwischen USB, TF-Karte, Bluetooth und FM-Modi zu wechseln. Ein langes Drücken wechselt zwischen 7 verschiedenen Lichteffekten.
- 7.Verbindung von zwei Geräten: Kurzes Drücken für Verbindung von zwei Geräten, langes Drücken zum Trennen der Verbindung von zwei Geräten
- 8.Nächster Song: Im USB/TF-Karten-Modus drücken Sie diese Taste für den Nächster Song, langes Drücken für schnellen Vorlauf; im FM-Modus ist es der Nächster Sender; im Bluetooth-Modus ist es der Nächster Song;
- 9.Mikrofonlautstärke: Zum Einstellen der Mikrofonlautstärke
- 10.Nachhall-Einstellung: Zum Einstellen der Nachhalltiefe;
- 11.Bass-Einstellung: Zum Einstellen der Basslautstärke;
- 12.Treble-Einstellung: Einstellung der Treble-Lautstärke;
13. LED-Lichtschalter
- 14.Mikrofon 1: 6,35-mm-Buchse für kabelgebundene Mikrofone;
- 15.Mikrofon 2: 3,5-mm-Buchse für Kopfhörer
- 16.Externer Audioeingang: 3,5-mm-Buchse für externen Audioeingang
- 17.TF-Karte
- 18.USB-Anschluss: (nur für Datenübertragung).
- 19.Ladeanzeige: (rotes Licht beim Laden, blaues Licht bei voller Ladung)
- 20.Eingang zum Aufladen 5V1A
- 21.Netzschalter: Ein-/Ausschalten.

Bedienungsanleitung-Fernbedienung

1. Stummschaltung: Drücken Sie die Stummschaltungstaste, um die Stummschaltung zu aktivieren, und drücken Sie sie erneut, um sie zu deaktivieren.
2. Modusschalter: Drücken Sie diese Taste, um zwischen USB-, TF-Karten-, Bluetooth- und FM-Modus zu wechseln; Im Bluetooth-Modus können Sie durch langes Drücken dieser Taste die Bluetooth-Verbindung des Telefons trennen; Im USB/TF-Karten-Modus können Sie durch langes Drücken zwischen Einzelschleife - und Gesamtschleife-Modus wechseln.
3. Karaoke: Drücken Sie diese Taste, um die Wiedergabe des Originaltons zu deaktivieren, drücken Sie sie erneut, um die Wiedergabe des Originaltons wieder zu aktivieren.
4. Wiedergabe/Pause: Nach dem Einschalten drücken Sie kurz, um abzuspielen/zu pausieren, wenn der USB/TF-Karten-Modus aktiviert ist. Im FM-Modus drücken Sie kurz, um stumm zu schalten, drücken Sie lang, um automatisch nach Sendern zu suchen; im Bluetooth-Modus drücken Sie kurz, um abzuspielen/zu pausieren.
5. Nächster Song: Im USB/TF-Karten-Modus drücken Sie diese Taste für den Nächster Song, langes Drücken für schnellen Vorlauf; im FM-Modus ist es der Nächster Sender; im Bluetooth-Modus ist es der Nächster Song;
6. Aufnahme: Drücken Sie diese Taste lange, um in den Aufnahmemodus zu gelangen, drücken Sie sie erneut, um zu beenden und die aktuelle Aufnahme abzuspielen und zu speichern; drücken Sie diese Taste kurz, um die Aufnahme auf dem Gerät abzuspielen. (Hinweis: Um die Aufnahmefunktion nutzen zu können, müssen Sie eine USB-Stick oder TF-Karte einlegen.)
7. Zifferntasten: Mit den Zifferntasten 0~9 können Sie einen Song schnell auswählen. Um den dritten Song abzuspielen, drücken Sie zuerst die Zifferntaste 3. Auf dem Bildschirm wird "0003" angezeigt und der dritte Song wird 3 Sekunden später abgespielt. Wenn Sie den zwölften Song abspielen möchten, drücken Sie zuerst die Zifferntaste 1, dann die Zifferntaste 2 (dieser Song muss sich im Ordner befinden), dann wird der zwölfte Song abgespielt. Für die anderen Songs gilt Ähnliches.
8. Schleifenwiedergabe: Drücken Sie diese Taste, um den Schleifenmodus zu wählen, d.h. Einzelschleife oder Gesamtschleife. Standardmäßig wird die Gesamtschleife bei jedem Einschalten abgespielt. (Funktioniert bei der Wiedergabe von Musik von USB oder TF-Karte)
9. Gesamtlautstärke: Zum Einstellen der Gesamtlautstärke+;
10. Vorheriger Song: Im USB/TF-Karten-Modus drücken Sie diese Taste für den vorherigen Song, langes Drücken für schnellen Rücklauf; im FM-Modus ist es der vorherige Sender; im Bluetooth-Modus ist es der vorherige Song;
11. Gesamtlautstärke: Zum Einstellen der Gesamtlautstärke-;
12. Aufnahme: Drücken Sie diese Taste lange, um in den Aufnahmemodus zu gelangen, drücken Sie sie erneut, um zu beenden und die aktuelle Aufnahme abzuspielen und zu speichern; drücken Sie diese Taste kurz, um die Aufnahme auf dem Gerät abzuspielen. (Hinweis: Um die Aufnahmefunktion nutzen zu können, müssen Sie eine USB-Stick oder TF-Karte einlegen.)

TF-Modus und USB-Modus:

Um den TF-Modus oder den USB-Modus zu verwenden, müssen Sie zuerst eine TF-Karte oder einen USB-Stick einlegen und dann die Modustaste drücken, um den Modus zu wechseln.

Aufnahmemodus:

Um den Aufnahmemodus zu verwenden, müssen Sie zunächst eine TF-Karte oder einen USB-Stick einlegen und dann die REC-Taste drücken, um das Mikrofon einzuschalten und über das Mikrofon aufzunehmen.

TWS-Modus:

Um TWS zu verwenden, müssen zwei Lautsprecher desselben Modells verwendet werden. Nachdem die beiden Lautsprecher eingeschaltet sind, wird [Blue] auf dem Bildschirm blinkend angezeigt. Nachdem Sie TWS-Taste auf einem der Lautsprecher gedrückt haben, ertönt ein Toneffekt, der die erfolgreiche Verbindung anzeigt(Auf dem Bildschirm des Lautsprechers, auf dem die TWS-Taste gedrückt wurde, blinkt das [Blue] nicht mehr, auf dem Bildschirm des anderen Lautsprechers blinkt es weiter). Verbinden Sie dann den blinkenden Lautsprecher mit Bluetooth und die Musik wird normal abgespielt.

Methode zur Verringerung der Mikrofongeräusche:

Schalten Sie die ECHO-Taste, die BASS-Taste und die TREBLE-Taste des Lautsprechers aus, schalten Sie dann das Mikrofon ein und legen Sie das Mikrofon in einem Abstand von 2 Metern vom Lautsprecher ab, wobei der Kopf des Mikrofons nicht auf den Lautsprecher gerichtet sein sollte.

日本語

操作ガイド-スピーカー

1. 数字キー: 0-9曲を選択するキー (USB、TF、FMの状態のみ効きます)。
2. MASTER: 音量ボリューム (音量-/+)。
3. 再生/一時停止: デバイスがオンの状態でUSB/TFカードがアクティブな場合、短く押すと再生/一時停止します。ラジオモード中は、短押しでミュート、長押しで自動的にラジオ局を検索します。Bluetoothモードでは、短押しで再生/一時停止し、長押しで切断します。
4. 曲戻しボタン: USB/TFモードで、一回押すと前の曲に戻ります。押し続けると巻き戻しになります。FMモードで押すと前のチャンネルになります。Bluetoothモードで押すと前の曲になります。
5. 録音ボタン: 録音スイッチを長押しすると録音開始になります。録音する際に押すと録音停止になります。USB/TFにファイルがある場合に押すとファイルを放送開始になります。(USB/TFを付けないと録音モードが使用不可能)。
6. モード: 短く押すとUSB、TFカード、Bluetooth、FMモード間で切り替えられます。長押しで7種類の異なるライティングエフェクトに変わります。
7. TWSキー: 短押しとTWSモードになります。長押しとTWSが切れます。
8. 曲送りボタン: USB/TFモードで、曲送りボタンを一回押すと次の曲に移ります。押し続けると早送りになります。FMモードで一回押すと次のチャンネルになります。
9. MIC.VOL: マイク音量ボリューム (マイク音量-/+)。
10. ECHO: 残響調整ボタン、リバブを調整します。
11. BASS: サブウーファー調整キー (低音)。
12. TREBLE: ツイーター調整キー (高音)。
13. LEDライトスイッチ
14. MIC1: マイク入力端子1 (6.35mm)
15. MIC2: マイク入力端子1 (3.55mm)
16. AUXIN: AUX入力端子
17. TFカードポート
18. USBポート
19. 充電指示ライト: 充電する際にライトが赤になります。完成後が青になります。
20. 充電口 (USBTypeC5Vⓧ1A)
21. 電源スイッチON/OFF

操作ガイド-リモコン

1. マナーモード: 押すとマナーモードになります、もう一回押すと音が出ます。
2. モード: 押すとBluetoothモード、USBモード、TFモード、FMモード、AUXの間に切り替えられます。
3. カラオケ: 押すとカラオケモードに入ります。
4. 再生/停止: 押すと放送を再生/停止になります。FMモードで押すとマナーモードになります。長押しとチャンネルを索開始になります。
5. 曲送り: 押すと次の曲を放送します。FMモードで押すと次のチャンネルになります。
6. 録音: 押すと録音開始になります。録音する際に押すと録音停止になります。(USB/TFを付けないと録音モードが使用不可能)
7. 数字スイッチ: 0~9曲を快速に選択できます (もし三番目の曲を放送する場合は数字キー「3」を押し、モニターに「0003」が表示、三秒後スピーカーが三番目の曲を放送します。もし十二番目の曲を放送する場合は数字キーを「1」に押ししてから「2」に押しします。三秒後12番目の曲を放送します)。
8. 放送モード: リピート、連続再生の間に切り替えます。
9. Vol+: 音量大きくします
10. 曲戻し: 押すと前曲を放送します。FMモードで押すと前のチャンネルになります。
11. Vol-: 音量小さくします。
12. 録音ボタン: 録音スイッチを長押しすると録音開始になります。録音する際に押すと録音停止になります。USB/TFにファイルがある場合に押すとファイルを放送開始になります。(USB/TFを付けないと録音モードが使用不可能)。

USB/TFモード:

USB/TFをポートに入れるとスピーカーがUSB/TFにあるオーディオを放送開始になります。

録音モード:

1.TF/USBをポートに入れます。2.録音スイッチ(REC)を長押しすると録音になります。短押しすると録音終了になります。3.もう一回もすと録音を放送します。

TWSモード:

TWSモードを使用するには、二台同じなシステムが必要です。設定方法は二台のスピーカーをBluetoothモードに切り替えて(二台ともモニターに「Blue」点滅する状態で)一台のPLAY/PAUSE(再生/一時停止ボタン)を押し続けると、二台のスピーカーがペアリング完成になります(一台のモニターに「BLUE」が点灯になります)。成功後、点滅となっているスピーカーをスマホとBluetoothで接続すれば、音声が出られます。ペアリングの状態PLAY/PAUSEを押し続けるとペアリングが切断します

マイクからの異音:

マイクがノイズ発生するのはおそらくスピーカーと近すぎます。まずはマイクの頭部分をスピーカーの反対側に向けて、スピーカーの操作パネルにECHOボタンとmasterボタンとBASSボタンとTREBELボタンをゼロにして改善できます。

Français

Guide d'utilisation - Haut-parleur

- 1..Boutons numériques : Appuyer les boutons numériques 0-9 pour sélectionner rapidement les chansons, par exemple, pour jouer la 3ème chanson, appuyer d'abord sur le bouton numérique 3, l'écran affichera « 0003 », après 3 secondes, la 3ème chanson sera jouée ; pour jouer la 12ème chanson, appuyer d'abord sur le bouton numérique 1, puis sur le bouton numérique 2 (la chanson sélectionnée doit se trouver dans le dossier), puis la 12ème chanson sera jouée. Les étapes de commande des autres sélections de chansons sont similaires.
2. Volume principal : réglage du volume principal.
3. Lecture/Pause : Lorsque l'appareil est allumé et que la carte USB/TF est active, appuyez brièvement pour lire/mettre en pause. En mode radio, appuyez brièvement pour mettre en sourdine et appuyez longuement pour la recherche automatique de stations. En mode Bluetooth, appuyez brièvement pour lire/mettre en pause et appuyez longuement pour déconnecter.
4. Chanson précédente : appuyer sur ce bouton pour la chanson précédente, appuyer et maintenir longtemps pour retour rapide lorsque la carte USB/TF fonctionne ; pour la FM, pour la chaîne précédente, pour Bluetooth, pour la chanson précédente.
5. Enregistrement : appuyer longuement sur ce bouton pour activer l'enregistrement, appuyer à nouveau pour sortir et jouer et conserver le dossier d'enregistrement actuel ; appuyez brièvement pour jouer le dossier d'enregistrement dans l'appareil ; (Remarque : insérer la clé USB ou la carte TF pour avoir la fonction d'enregistrement).
6. Mode: Appuyez brièvement pour basculer entre les modes USB, carte TF, Bluetooth et FM. Une pression prolongée change entre 7 effets lumineux différents.
7. Interconnexion de deux machines TWS : appuyer sur ce bouton brièvement pour activer la fonction d'interconnexion de deux machines, appuyer sur ce bouton longtemps pour déconnecter l'interconnexion .
8. Chanson suivante : Appuyer sur ce bouton pour passer à la chanson suivante lorsque la carte USB/TF fonctionne, appuyer longtemps pour l'avance rapide ; pour la FM, pour la chaîne suivante, pour Bluetooth, pour la chanson suivante.
9. Volume du microphone : réglage du niveau de volume du microphone.
10. Réglage de la réverbération : réglage du niveau de la profondeur de réverbération.
11. Réglage de basse : réglage du niveau de volume de basse.
12. Réglage de haut : réglage du niveau de volume de haut.
13. Interrupteur de lumière LED
14. Microphone 1 : prise pour microphone par fil de 6,35 mm.
15. Microphone 2 : prise pour microphone par fil de 3,5 mm.
16. Entrée de son externe : prise pour l'entrée de câble de son externe de 3,5 mm.
17. carte TF
18. Prise USB : (uniquement pour le transfert de données).
19. Indicateur de charge ; (lumière rouge en charge, lumière bleue en pleine charge).
20. Entrée de charge 5V1A
21. interrupteur d'alimentation : marche/arrêt

Guide d'utilisation -Télécommande

- 1.Silencieux: entrer dans l'état silencieux lorsque le bouton silencieux est appuyé une fois, et supprimer le son lorsque le bouton silencieux est appuyé à nouveau
- 2.Commutateur de mode : appuyer sur ce bouton pour commuter entre clé USB, carte TF, Bluetooth et FM ; lorsque le fonctionnement du Bluetooth, appuyer ce bouton longtemps pour déconnecter la connexion Bluetooth du téléphone ; lorsque le fonctionnement de la clé USB et de la carte TF, appuyer ce bouton longtemps pour activer la fonction de cycle unique et de cycle complète.
- 3.Karaoké : appuyer sur ce bouton pour éliminer le son original, et appuyer à nouveau pour reprendre le son original.
- 4.Jouer/pauser : appuyer brièvement sur le bouton lorsque la carte USB/TF fonctionne après la mise sous tension pour jouer/pauser, appuyer brièvement sur le bouton lorsque la FM fonctionne pour silencieux, appuyer longuement sur le bouton pour chercher automatiquement de chaînes ; Appuyer brièvement sur jouer/pauser lorsque le Bluetooth fonctionne.
- 5.Chanson suivante : Appuyer sur ce bouton pour passer à la chanson suivante lorsque la carte USB/TF fonctionne, appuyer longtemps pour l'avance rapide ; pour la FM, pour la chaîne suivante, pour Bluetooth, pour la chanson suivante.
- 6.Enregistrement : appuyer longuement sur ce bouton pour activer l'enregistrement, appuyer à nouveau pour sortir et jouer et conserver le dossier d'enregistrement actuel ; appuyez brièvement pour jouer le dossier d'enregistrement dans l'appareil ; (Remarque : insérer la clé USB ou la carte TF pour avoir la fonction d'enregistrement).
- 7.1.Boutons numériques : Appuyer les boutons numériques 0-9 pour sélectionner rapidement les chansons, par exemple, pour jouer la 3ème chanson, appuyer d'abord sur le bouton numérique 3, l'écran affichera « 0003 » , après 3 secondes, la 3ème chanson sera jouée ; pour jouer la 12ème chanson, appuyer d'abord sur le bouton numérique 1, puis sur le bouton numérique 2 (la chanson sélectionnée doit se trouver dans le dossier), puis la 12ème chanson sera jouée. Les étapes de commande des autres sélections de chansons sont similaires.
- 8.Jouer en cycle : appuyer sur ce bouton pour sélectionner le mode de cycle, commuter entre la chanson en seul cycle et la chanson en tous cycles respectivement, la chanson en tous cycles par défaut à chaque fois que l'appareil est mis sous tension ; (efficace pour jouer de musique dans la clé USB ou la carte TF).
- 9.Volume principal : réglage du volume principal+.
- 10.Chanson précédente : appuyer sur ce bouton pour la chanson précédente, appuyer et maintenir longtemps pour retour rapide lorsque la carte USB/TF fonctionne ; pour la FM, pour la chaîne précédente, pour Bluetooth, pour la chanson précédente.
- 11.Volume principal : réglage du volume principal-.
- 12.Enregistrement : appuyer longuement sur ce bouton pour activer l'enregistrement, appuyer à nouveau pour sortir et jouer et conserver le dossier d'enregistrement actuel ; appuyez brièvement pour jouer le dossier d'enregistrement dans l'appareil ; (Remarque : insérer la clé USB ou la carte TF pour avoir la fonction d'enregistrement).

Mode TF et mode USB :

pour utiliser le mode TF ou le mode USB, insertion de la carte TF ou de la clé USB est nécessaire, puis appuyer sur le bouton Mode pour changer de mode.

Mode d'enregistrement :

Pour utiliser le mode d'enregistrement, insertion de la carte TF ou de la clé USB est nécessaire, puis appuyer sur le bouton REC pour activer le microphone et enregistrer par le microphone.

Mode d'utilisation du TWS :

Pour utiliser le TWS, deux chaînes stéréo utilisées doivent être le même modèle. Lorsque le [Bleu] de l'écran clignote après l'activation des deux chaînes stéréo, appuyer sur le bouton TWS de l'une d'entre elles et un son apparaîtra pour indiquer que la connexion a réussi (le Bleu de l'écran de la chaîne stéréo avec le bouton TWS appuyé ne clignote plus, le Bleu de l'autre chaîne stéréo continue de clignoter). puis connecter à Bluetooth de la chaîne stéréo qui clignote pour jouer de la musique normalement.

Pour réduire le bruit du microphone :

désactiver les boutons ECHO, BASS et TREBLE de la chaîne stéréo, puis allumer le microphone, éloigner de la chaîne stéréo à 2 mètres, et ne pas diriger la tête du microphone vers la chaîne stéréo.

한국어

작동 가이드 -스피커

1. 숫자키: 0-9 숫자키로 빠르게 곡을 선택합니다. 만약 3번 트랙을 재생하려면 먼저 숫자키 3을 누르고 디스플레이 화면에서는 0003을 표시하며 3초 후에 3번 트랙을 재생합니다;만약 12번 트랙을 재생하려면 먼저 숫자키 1을 누른 다음 숫자키 2를 누른 후 (폴더에 이 노래가 있어야 선택 가능) 12번 트랙을 재생하면 됩니다. 다른 트랙도 이와 같이 선택합니다.
2. 주음량: 주음량 소리 크기 조절;
3. 재생/일시정지: 장치가 켜져 있고 USB/TF 카드가 활성화된 경우 짧게 눌러 재생/일시정지; 라디오 모드에서는 짧게 누르면 무음, 길게 누르면 자동 라디오 스테이션 검색; 블루투스 모드에서는 짧게 누르면 재생/일시정지, 길게 누르면 연결 해제.
- 4.이전 곡: USB/TF 카드에서 작업할 때, 이 키를 누르면 이전 곡이 되고, 길게 누르면 빠르게 되출됩니다; FM에서 이는 이전 채널이 되고 블루투스에서는 이전 곡이 됩니다.
- 5.녹음: 이 키를 길게 누르면 녹음 상태로 들어가게 되고 다시 누르면 종료 및 재생하고 현재 녹음 파일로 저장됩니다. 재생 장치에서 녹음 파일로 짧게 누릅니다. (주의: U디스크나 TF 카드를 꽂아야 녹음 기능이 있습니다.)
- 6.모드: USB, TF 카드, 블루투스, FM 모드 간에 전환하려면 짧게 누르십시오. 길게 누르면 7가지 다른 조명 효과로 변경됩니다.
- 7.TWS 듀얼 커넥티비티: 짧게 누르면 듀얼 커넥션이 되고, 길게 누르면 듀얼 커넥션이 분리된다;
- 8.다음 곡: USB/TF 카드에서 작업할 때, 이 키를 누르면 다음 곡이 되고, 길게 누르면 속진이 됩니다; FM에서 이는 다음 채널이 되고 블루투스에서는 다음 곡이 됩니다.
- 9.마이크 볼륨: 마이크 볼륨 크기 조절;
- 10.혼향 조절: 혼향 깊이 조절
- 11.저음 조절: 저음 음량 크기 조절;
- 12.고음 조절:고음 음량 크기 조절
- 13.LED 라이트 스위치
- 14.마이크 1: 6.35mm 유선 마이크 잭;
- 15.마이크 2: 3.5mm 헤드셋 입력 잭
- 16.와음 입력: 3.5mm 외음선 입력 잭
- 17.TF 카드
- 18.USB삽입구: (데이터 전송용으로만 사용);
- 19.충전 표시등: (충전 시 빨간불이 켜지고, 충전 완료 시 파란불이 켜짐)
- 20.충전입력 5V1A
- 21.전원 스위치: 온/오프;

작동 가이드-원격 제어

- 1.음소거 : 음소거 버튼을 한 번 눌렀을 때 음소거 상태로 들어가고 다시 한 번 음소거 버튼을 누르면 음소거를 해제합니다.
- 2.모드 전환: 이 키를 누르면 USB, TF 카드, 블루투스, FM간 전환이 가능; 블루투스 동작시 휴대폰 길게 누르면 블루투스 연결을 끊을 수 있다; USB, TF 카드 동작시 길게 누르면 싱글곡, 전체 순환 기능이 작동된다;
- 3.가라오케: 이 키를 누르면 원음을 없애고 다시 한 번 누르면곡이 재생된다;
- 4.재생/일시 정지: 오픈 후 USB/TF 카드 작업시 짧게 누르면 재생/일시 정지 가능; FM 작업시 짧게 누르면 음소거,길게 누르면 라디오 자동 검색 가능; 블루투스 작업시 짧게 누르면 재생/일시 정지 가능;
- 5.다음 곡: USB/TF 카드에서 작업할 때, 이 키를 누르면 다음 곡이 되고, 길게 누르면 속진이 됩니다; FM에서 이는 다음 채널이 되고 블루투스에서는 다음 곡이 됩니다.
- 6.녹음: 이 키를 길게 누르면 녹음 상태로 들어가게 되고 다시 누르면 종료 및 재생하고 현재 녹음 파일로 저장됩니다. 재생 장치에서 녹음 파일로 짧게 누릅니다. (주의: U디스크나 TF 카드를 꽂아야 녹음 기능이 있습니다.)
- 7.숫자키: 0-9 숫자키로 빠르게 곡을 선택합니다. 만약 3번 트랙을 재생하려면 먼저 숫자키 3을 누르고 디스플레이 화면에서는 0003을 표시하며 3초 후에 3번 트랙을 재생합니다;만약 12번 트랙을 재생하려면 먼저 숫자키 1을 누른 다음 숫자키 2를 누른 후 (폴더에 이 노래가 있어야 선택 가능) 12번 트랙을 재생하면 됩니다. 다른 트랙도 이와 같이 선택합니다.
- 8.반복 재생: 이 키를 누르면 순환 모드가 선택되고, 각각 싱글곡 순환과 전체 곡 순환사이에서 전환되고,매 차례 오픈 후 자동적으로 전체 반복 재생으로 된다. (USB나 TF 카드나 TF 카드 삽입 시 음악 재생 가능)
- 9.주음량: 주음량 소리 크기 조절+;
- 10.이전 곡: USB/TF 카드에서 작업할 때, 이 키를 누르면 이전 곡이 되고, 길게 누르면 빠르게 되출됩니다; FM에서 이는 이전 채널이 되고 블루투스에서는 이전 곡이 됩니다.
- 11.주음량: 주음량 소리 크기 조절-;
- 12.녹음: 이 키를 길게 누르면 녹음 상태로 들어가게 되고 다시 누르면 종료 및 재생하고 현재 녹음 파일로 저장됩니다. 재생 장치에서 녹음 파일로 짧게 누릅니다. (주의: U디스크나 TF 카드를 꽂아야 녹음 기능이 있습니다.)

TF 모드 및 USB 모드:

TF 모드 또는 U 사용 SB 모드의 경우, TF카드나 USB를 먼저 넣어야 합니다. 그리고 Mode 키를 누르면 모드 전환이 됩니다.

녹음 모드 :

녹음 모드를 사용하려면 TF를 먼저 삽입해야 합니다.카드나 USB, 그리고 REC 버튼을 눌러 마이크를 켜고 마이크를 통해 녹음할 수 있습니다.

TWS 사용 모드:

TWS를 사용하려면 두 대의 같은 기종의 음향이어야 합니다. 두 대의 오디오가 작동하면 화면의 [Blue]가 깜박이는 상태가 되고 두 대 중 한 대의 위쪽에 TWS 키를 누르면 연결이 성공했음을 알리는 음향 효과가 나옵니다. (TWS 키를 누른 그 음향의 화면의 Blue는 더 이상 깜박거리지 않고 다른 한 대의 Blue는 계속 깜박임) .그리고 깜빡이는 그 스피커로 블루투스를 연결하면 정상적으로 음악이 재생됩니다.

마이크 소음을 줄이는 방법:

스피커 위에 있는 ECHO 버튼, BASS버튼, TREBLE 버튼을 모두 끄고 마이크를 켭니다. 오디오에서 2m 떨어져고 마이크 머리 부분을 오디오에 맞추지 말아야 합니다.

Español

Guía de operación-Altavoz

- 1.Teclas numéricas: Teclas numéricas del 0 al 9 para seleccionar rápidamente la pista. Si desea reproducir la tercera canción, primero presione la tecla numérica 3, y la pantalla mostrará "0003", y la tercera canción se reproducirá después de 3 segundos; Si desea reproducir 12a canción, primero presione la tecla numérica 1, luego presione la tecla numérica 2 (esta canción solo se puede seleccionar si hay esta canción en la carpeta), luego reproduzca 12a canción. La selección de otras pistas es similar.
- 2.Volumen principal: ajuste el volumen principal;
- 3.Reproducir/Pausa: Cuando el dispositivo está encendido y la tarjeta USB/TF está activa, presione brevemente para reproducir/pausar. En modo de radio, presione brevemente para silenciar, y mantenga presionado para búsqueda automática de estaciones. En modo Bluetooth, presione brevemente para reproducir/pausar y mantenga presionado para desconectar.
- 4.Canción anterior: cuando la tarjeta USB/TF esté funcionando, presione esta tecla para ir a la canción anterior, mantenga presionada para retroceder; cuando FM esté funcionando, presiónelo para ir al canal anterior; Cuando Bluetooth esté funcionando, presione esta tecla para ir a la canción anterior;
- 5.Grabación: mantenga presionada esta tecla para ingresar al estado de grabación, presiónela nuevamente para salir, reproducir y guardar el archivo de grabación actual; presione brevemente para reproducir el archivo de grabación en el dispositivo (nota: debe insertar un disco U o una tarjeta TF para tener la función de grabación).
- 6.Modo: Presione brevemente para cambiar entre modos USB, tarjeta TF, Bluetooth y FM. Una presión prolongada cambia entre 7 efectos de iluminación diferentes.
- 7.Interconexión de computadora dual TWS: presione brevemente para la conexión de computadora dual, manténgala presionada para desconectar la conexión de computadora dual;
- 8.Siguiente canción: cuando la tarjeta USB/TF esté funcionando, presione esta tecla para la siguiente canción y manténgala presionada para avanzar; cuando FM esté funcionando; presione para siguiente canal; cuando Bluetooth esté funcionando: presione para la siguiente canción;
- 9.Volumen del micrófono: ajuste el volumen del micrófono;
- 10.Ajuste de reverberación: ajuste de la profundidad de reverberación;
- 11.Ajuste de graves: ajuste de volumen de graves;
- 12.Ajuste de agudos: ajuste de volumen de agudos;
- 13.Interruptor de luz LED
- 14.Micrófono 1: conector de micrófono con cable de 6.35 mm;
- 15.Micrófono 2: conector de entrada de auriculares de 3.5 mm;
- 16.Entrada de audio externa: conector de entrada de cable de audio externo de 3.5 mm;
- 17.tarjeta tf
- 18.Enchufe USB: (solo para transmisión de datos);
- 19.Luz indicadora de carga; (La luz roja está encendida cuando se está cargando y la luz azul está encendida cuando está completamente cargada)
- 20.Entrada de carga 5V1A
- 21.interruptor de encendido: encendido/apagado;

Guía de operación-Control remoto

- 1.Silencio: presione la tecla de silencio una vez para ingresar al estado de silencio, luego presione la tecla de silencio nuevamente para desactivar el silencio;
- 2.Conversión de modo: presione esta tecla para cambiar entre USB, tarjeta TF, Bluetooth y FM; cuando Bluetooth esté funcionando, mantenga presionado para desconectar la conexión Bluetooth del teléfono celular; Cuando la tarjeta USB y TF esté funcionando, manténgala presionada para funciones de una sola canción y ciclo completo;
- 3.Karaoke: presione esta tecla para detener la reproducción del sonido original, luego vuelva a presionarla para reanudar la reproducción de la canción original;
- 4.Reproducir/Pausar: después del encendido , cuando la tarjeta USB/TF está funcionando, presione brevemente para reproducir/pausar; Cuando FM funcione, presione brevemente para silenciar, mantenga presionada para buscar automáticamente la estación de radio; Cuando Bluetooth esté funcionando, presione brevemente para reproducir/pausar;
- 5.Siguiente canción: cuando la tarjeta USB/TF esté funcionando, presione esta tecla para la siguiente canción y manténga presionada para avanzar; cuando FM está funcionando; presione para siguiente canal; cuando Bluetooth está funcionando: presione para la siguiente canción;
- 6 Grabación: mantenga presionada esta tecla para ingresar al estado de grabación, presiónela nuevamente para salir, reproducir y guardar el archivo de grabación actual; presione brevemente para reproducir el archivo de grabación en el dispositivo (nota: debe insertar un disco U o una tarjeta TF para tener la función de grabación).
7. Teclas numéricas: Teclas numéricas del 0 al 9 para seleccionar rápidamente la pista. Si desea reproducir la tercera canción, primero presione la tecla numérica 3, y la pantalla mostrará "0003", y la tercera canción se reproducirá después de 3 segundos; Si desea reproducir 12a canción, primero presione la tecla numérica 1, luego presione la tecla numérica 2 (esta canción solo se puede seleccionar si hay esta canción en la carpeta), luego reproduzca 12a canción. La selección de otras pistas es similar.
- 8.Reproducción en bucle: presione esta tecla para ingresar a la selección del modo de bucle, que cambia entre reproducción de bucle único y bucle completo, respectivamente. Cada encendido tiene por defecto la reproducción de ciclo completo; (válido al reproducir música desde USB o tarjeta TF).
- 9.Volumen principal: ajuste el volumen principal+;
- 10.Canción anterior: cuando la tarjeta USB/TF esté funcionando, presione esta tecla para ir a la canción anterior, mantenga presionada para retroceder; cuando FM esté funcionando, presiónelo para ir al canal anterior; Cuando Bluetooth esté funcionando, presione esta tecla para ir a la canción anterior;
- 11.Volumen principal: ajuste el volumen principal-;
- 12.Grabación: mantenga presionada esta tecla para ingresar al estado de grabación, presiónela nuevamente para salir, reproducir y guardar el archivo de grabación actual; presione brevemente para reproducir el archivo de grabación en el dispositivo (nota: debe insertar un disco U o una tarjeta TF para tener la función de grabación).

"Modo TF y USB:

si se utiliza el modo TF o USB, primero se debe insertar la tarjeta TF o USB. Luego presione la tecla Modo para cambiar de modo."

"Modo de grabación:

para usar el modo de grabación, primero debe insertar la tarjeta TF o USB, luego presione la tecla REC para encender el micrófono y grabar por el micrófono."

"Modo de uso TWS:

se deben usar dos estéreos con el mismo modelo cuando se usa TWS. Después de encender ambos estéreos, el [Azul] en la pantalla parpadea. Después de presionar la tecla TWS en uno de ellos, se mostrará un sonido que indica que la conexión se realizó correctamente (el azul en la pantalla estéreo del que presiona la tecla TWS ya no parpadeará y el azul del otro seguirá parpadeando). Luego conecte el estéreo intermitente a Bluetooth y podrá reproducir música normalmente."

"Método para reducir el ruido del micrófono:

apague las teclas ECHO, Bass y Treble en estéreo, luego encienda el micrófono. Está a 2 metros del estéreo, no apunte la cabeza del micrófono hacia el estéreo."

Italiano

Guida operative - Altoparlante

1. Pulsanti numerali: pulsanti numerali 0-9 per selezionare rapidamente le canzoni, per esempio, per riprodurre la terza canzone, premere prima il pulsante numerale 3, il display mostrerà "0003", 3 secondi dopo, verrà riprodotta la terza canzone; se si vuole riprodurre la dodicesima canzone, premere prima il pulsante numerale 1, poi premere il pulsante numerale 2 (la cartella deve avere questa canzone da selezionare), poi verrà riprodotta la dodicesima canzone, l'operazione è simile per le altre canzoni.
2. Volume principale: regolazione del volume principale;
3. Play/Pausa: Quando il dispositivo è acceso e la scheda USB/TF è attiva, premere brevemente per avviare/fermare la riproduzione. In modalità radio, premere brevemente per silenziare, premere a lungo per la ricerca automatica delle stazioni. In modalità Bluetooth, premere brevemente per avviare/fermare la riproduzione e premere a lungo per disconnettere.
4. Canzone precedente: quando la scheda USB/TF funziona, premere questo pulsante per la canzone precedente, premere a lungo per il riavvolgimento veloce; quando FM funziona, per il canale precedente, quando Bluetooth funziona, per la canzone precedente;
5. Registrazione: premere a lungo questo pulsante per entrare nello stato di registrazione, premere nuovamente per uscire e riprodurre e salvare il file di registrazione corrente; premere brevemente per riprodurre il file di registrazione nel dispositivo; (Osservazione: è necessario inserire il disco U o la scheda TF per usare la funzione di registrazione).
6. Modalità: Premere brevemente per passare tra le modalità USB, scheda TF, Bluetooth e FM. Una pressione prolungata cambia tra 7 effetti luminosi diversi.
7. Interconnessione a doppia macchina di TWS: premere brevemente per l'interconnessione a doppia macchina, premere a lungo per disconnetterla;
8. Canzone successiva: premere questo pulsante per la canzone successiva quando la scheda USB/TF è in funzione, premere a lungo per l'avanzamento veloce; quando FM funziona, per il canale successivo, quando Bluetooth funziona, per la canzone successiva;
9. Volume di microfono: regolazione del volume di microfono;
10. Regolazione di riverbero: regolazione della profondità di riverbero;
11. Regolazione di basso: regolazione del volume di basso;
12. Regolazione di acuto: regolazione del volume di acuto.
13. Interruttore luce LED
14. Microfono 1: 6,35 mm jack di microfono cablato;
15. Mic 1: 6,35 mm jack di microfono cablato;
16. Mic 2: 3,5 mm jack d'ingresso per cuffie;
17. Carta di TF
18. Jack di USB: (solo per il trasferimento di dati);
19. Spia di carica; (luce rossa quando si carica, luce blu quando è caricato completamente)
20. Ingresso di carica 5V1A
21. Interruttore di alimentazione: on/off;

21

Guida all'uso - Telecomando

1. Muto: quando viene premuto una volta, entra nello stato di mute, premere di nuovo il pulsante muto per scioglierlo;
2. Cambiamento di modo: premere questo pulsante per passare tra USB, scheda TF, Bluetooth e FM; quando Bluetooth è in funzione, premere a lungo per scollegare il Bluetooth di cellulare; quando USB e scheda TF sono in funzione, premere a lungo per la funzione di ciclo di singolo, di tutte le canzoni.
3. Karaoke: Premere questo pulsante per eliminare la riproduzione del suono originale, premerlo di nuovo per riprendere la riproduzione del canto originale;
4. Riprodurre/pausa: premere brevemente per riprodurre/pausa quando la scheda USB/TF funziona dopo l'accensione; premere brevemente per silenziare quando la FM funziona, premere a lungo per ricercare automatica la stazione radio; premere brevemente per riprodurre/pausa quando il Bluetooth funziona;
5. Canzone successiva: premere questo pulsante per la canzone successiva quando la scheda USB/TF è in funzione, premere a lungo per l'avanzamento veloce; quando FM funziona, per il canale successivo, quando Bluetooth funziona, per la canzone successiva;
6. Registrazione: premere a lungo questo pulsante per entrare nello stato di registrazione, premere nuovamente per uscire e riprodurre e salvare il file di registrazione corrente; premere brevemente per riprodurre il file di registrazione nel dispositivo; (Osservazione: è necessario inserire il disco U o la scheda TF per usare la funzione di registrazione).
7. Pulsanti numerali: pulsanti numerali 0-9 per selezionare rapidamente le canzoni, per esempio, per riprodurre la terza canzone, premere prima il pulsante numerale 3, il display mostrerà "0003", 3 secondi dopo, verrà riprodotta la terza canzone; se si vuole riprodurre la dodicesima canzone, premere prima il pulsante numerale 1, poi premere il pulsante numerale 2 (la cartella deve avere questa canzone da selezionare), poi verrà riprodotta la dodicesima canzone, l'operazione è simile per le altre canzoni.
8. Riproduzione in ciclo: premere questo pulsante per entrare nella selezione del modo di ciclo, passare tra Ciclo di Singolo e Ciclo di Tutte le Canzoni, Ciclo di Tutte le Canzoni è di default ogni volta che l'alimentazione è accesa; (valido quando si riproduce musica da USB o scheda TF)
9. Volume principale: regolazione del volume principale+;
10. Canzone precedente: quando la scheda USB/TF funziona, premere questo pulsante per la canzone precedente, premere a lungo per il riavvolgimento veloce; quando FM funziona, per il canale precedente, quando Bluetooth funziona, per la canzone precedente;
11. Volume principale: regolazione del volume principale-;
12. Registrazione: premere a lungo questo pulsante per entrare nello stato di registrazione, premere nuovamente per uscire e riprodurre e salvare il file di registrazione corrente; premere brevemente per riprodurre il file di registrazione nel dispositivo; (Osservazione: è necessario inserire il disco U o la scheda TF per usare la funzione di registrazione).

22

"Modo di TF e modo di USB:

Per usare il modo di TF o di USB, è necessario inserire prima la scheda TF o USB. Poi premere pulsanti di modi per cambiare i modi"

"Modo di registrazione:

Si deve inserire la scheda TF O USB prima di usare il modo di registrazione, poi premere il pulsante REC per accendere il microfono e registrare attraverso di esso."

"Modo di uso del TWS:

Per usare il TWS è necessario avere due stereo dello stesso modello. Quando il [Blue] sullo schermo lampeggia, dopo che gli due stereo sono state attivate, premendo il pulsante TWS di uno stereo, si sentirà un suono che indica una connessione riuscita (il Blue sullo schermo dello stereo con il pulsante TWS premuto non lampeggia più, il Blue sull'altro stereo continua a lampeggiare). Poi si può riprodurre la musica normalmente dopo aver collegato il Bluetooth con quello che sta lampeggiando."

"Per ridurre il rumore del microfono:

spegnere tutti i pulsanti ECHO, BASS e TREBLE sullo stereo, poi accendere il microfono, a 2 metri dallo stereo, la testa del microfono non punta verso lo stereo."

Português

Guia de Operação-Orador

1. Teclas numéricas: teclas numéricas de 0 a 9 para seleccionar rapidamente a faixa. Se você quiser tocar a terceira música, primeiro pressione a tecla numérica 3, e a tela exibirá "0003", e a 3ª música será tocada após 3 segundos; Se você quiser tocar a 12ª música, primeiro pressione a tecla numérica 1, depois pressione a tecla numérica 2 (essa música só pode ser selecionada se houver essa música na pasta) e, em seguida, toque a 12ª música. A seleção de outras faixas é semelhante.
2. Volume principal: ajuste o volume principal;
3. Reproduzir/Pausar: Quando o dispositivo está ligado e o cartão USB/TF está ativo, pressione brevemente para reproduzir/pausar. No modo rádio, pressione brevemente para silenciar e mantenha pressionado para a busca automática de estações. No modo Bluetooth, pressione brevemente para reproduzir/pausar e mantenha pressionado para desconectar.
4. Música anterior: quando o cartão USB/TF estiver funcionando, pressione esta tecla para ir para a música anterior, pressione e segure para retroceder; quando FM está funcionando, pressione-a para ir para o canal anterior; quando Bluetooth está funcionando, pressione-a esta tecla para ir para a música anterior;
5. Gravação: pressione e segure esta tecla para entrar no estado de gravação, pressione-a novamente para sair e reproduzir e salvar o arquivo de gravação atual; pressione-a rapidamente para reproduzir o arquivo de gravação no dispositivo; (Nota: Você precisa inserir um disco U ou Cartão TF para ter a função de gravação.)
6. Modo: Pressione rapidamente para alternar entre os modos USB, cartão TF, Bluetooth e FM. Uma pressão prolongada altera entre 7 diferentes efeitos de iluminação.
7. Interconexão de computador duplo TWS: pressione rapidamente para conexão de computador duplo, pressione e segure para desconectar a conexão de computador duplo;
8. Próxima música: quando o cartão USB / TF estiver funcionando, pressione esta tecla para a próxima música e pressione e segure para avançar; quando FM estiver funcionando; pressione-a para o próximo canal; quando Bluetooth estiver funcionando: pressione-a para a próxima música;
9. Volume do microfone: ajuste o volume do microfone;
10. Ajuste de reverberação: ajuste da profundidade de reverberação;
11. Ajuste de graves: ajuste de volume de graves
12. Ajuste de agudos: ajuste de volume de agudos;
13. Interruptor de luz LED
14. Microfone 1: Conector de microfone com fio de 6.35 mm;
15. Microfone 2: conector de entrada de fone de ouvido de 3.5 mm;
16. Entrada de áudio externa: tomada de entrada de linha de áudio externa de 3.5 mm;
17. cartão TF
18. Soquete USB: (somente para transmissão de dados);
19. Indicador de carregamento: (A luz vermelha acende durante o carregamento e a luz azul acende quando totalmente carregada)
20. Entrada de carregamento 5V1A
21. interruptor de alimentação: liga/desliga;

Guia de operação-Controle remoto

1. Mudo: pressione a tecla mudo uma vez para entrar no estado mudo e, em seguida, pressione a tecla mudo novamente para liberar o mudo;
2. Conversão de modo: pressione esta tecla para alternar entre USB, cartão TF, Bluetooth e FM; quando o Bluetooth estiver funcionando, pressione-a e segure para desconectar a conexão Bluetooth do telefone celular; quando o cartão USB e TF está funcionando, pressione-a e segure para funções de única música e ciclo completo;
3. Karaokê: pressione esta tecla para eliminar a reprodução do som original e, em seguida, pressione-a novamente para retomar a reprodução da música original;
4. Reproduzir/Pausar: após a inicialização, quando o cartão USB/TF estiver funcionando, pressione brevemente para reproduzir/pausar; Quando o FM funciona, pressione rapidamente para mudo, pressione e segure para procurar automaticamente a estação de rádio; Quando o Bluetooth estiver funcionando, pressione rapidamente para reproduzir/pausar;
5. Próxima música: quando o cartão USB / TF estiver funcionando, pressione esta tecla para a próxima música e pressione e segure para avançar; quando FM estiver funcionando; pressione-a para o próximo canal; quando Bluetooth estiver funcionando: pressione-a para a próxima música;
6. Gravação: pressione e segure esta tecla para entrar no estado de gravação, pressione-a novamente para sair e reproduzir e salvar o arquivo de gravação atual; pressione-a rapidamente para reproduzir o arquivo de gravação no dispositivo; (Nota: Você precisa inserir um disco U ou Cartão TF para ter a função de gravação.)
7. Teclas numéricas: teclas numéricas de 0 a 9 para selecionar rapidamente a faixa. Se você quiser tocar a terceira música, primeiro pressione a tecla numérica 3, e a tela exibirá "0003", e a 3ª música será tocada após 3 segundos; Se você quiser tocar a 12ª música, primeiro pressione a tecla numérica 1, depois pressione a tecla numérica 2 (essa música só pode ser selecionada se houver essa música na pasta) e, em seguida, toque a 12ª música. A seleção de outras faixas é semelhante.
8. Reprodução de ciclo: pressione esta tecla para entrar na seleção do modo de ciclo, que alterna entre reprodução de ciclo único e de ciclo completo, respectivamente. Cada inicialização padroniza para todos os ciclos de reprodução; (válido ao reproduzir música de cartão USB ou TF)
9. Volume principal: ajuste o volume principal+;
10. Música anterior: quando o cartão USB/TF estiver funcionando, pressione esta tecla para ir para a música anterior, pressione e segure para retroceder; quando FM está funcionando, pressione-a para ir para o canal anterior; quando o Bluetooth está funcionando, pressione-a esta tecla para ir para a música anterior;
11. Volume principal: ajuste o volume principal-;
12. Gravação: pressione e segure esta tecla para entrar no estado de gravação, pressione-a novamente para sair e reproduzir e salvar o arquivo de gravação atual; pressione-a rapidamente para reproduzir o arquivo de gravação no dispositivo; (Nota: Você precisa inserir um disco U ou Cartão TF para ter a função de gravação.)

"Modo TF e USB:

se o modo TF ou USB for usado, o cartão TF ou USB deve ser inserido primeiro. Em seguida, pressione a tecla de Modo para alternar o modo."

"Modo de gravação:

para usar o modo de gravação, você deve primeiro inserir o cartão TF ou USB, depois pressionar a tecla REC para ligar o microfone e gravar pelo microfone."

"Modo de uso do TWS:

dois estéreos com o mesmo modelo devem ser usados ao usar o TWS. Depois que os dois estéreos são iniciados, o [Azul] na tela fica piscando. Após pressionar a tecla TWS em um deles, um som indicando conexão bem-sucedida será exibido (o Azul na tela de estéreo do que estiver pressionando a tecla TWS não piscará mais e o azul do outro continuará piscando). Em seguida, conecte o estéreo intermitente ao Bluetooth e você poderá reproduzir música normalmente."

"Método para reduzir o ruído do microfone:

desligue as teclas ECHO, Graves e Agudos no estéreo e, em seguida, ligue o microfone. Fica a 2 metros do estéreo. Não aponte a cabeça do microfone para o estéreo."

دليل التشغيل - جهاز التحكم عن بعد

- 1.ساكن: اضغط على زر كتم الصوت مرة واحدة للدخول في حالة كتم الصوت، واضغط على زر كتم الصوت مرة أخرى لإلغاء كتم الصوت؛
- 2.تحويل الوضع: اضغط على هذا المفتاح للتحويل بين USB وبطاقة TF وبلوتوث و FM ؛ عندما تعمل بلوتوث، اضغط لفترة طويلة لفصل اتصال بلوتوث بالموابل؛ عندما تعمل بطاقة USB و TF ، اضغط لفترة طويلة لوظيفة تشغيل الأغنية واحد؛
- 3.كاراوكي: اضغط على هذا الزر لإلغاء تشغيل الصوت الأصلي، اضغط عليه مرة أخرى لاستئناف تشغيل الغناء الأصلي؛
4. تشغيل / مؤقت: اضغط لفترة قصيرة يعني للتشغيل / المؤقت عندما تعمل بطاقة USB / TF بعد تشغيل الطاقة، اضغط قصيراََ يعني صوت ساكن عند تشغيل FM، واضغط طويلاََ يعني للبحث تلقائياََ عن محطات الراديو؛ عندما تعمل بلوتوث، اضغط لفترة قصيرة يعني للتشغيل / المؤقت؛
- 5.الأغنية التالية: عندما تشغيل بطاقة USB / TF ، اضغط على هذا المفتاح للانتقال إلى الأغنية التالية، واضغط طويلاََ للتقديم السريع؛ عندما يكون FM قيد التشغيل، فهذه هي القناة التالية، وعندما تكون بلوتوث، فهي الأغنية التالية؛
- 6.التسجيل: اضغط لفترة طويلة على هذا الزر للدخول إلى حالة التسجيل، واضغط عليه مرة أخرى للخروج والتشغيل وحفظ ملف التسجيل الحالي؛ اضغط لفترة قصيرة لتشغيل ملف التسجيل المسجل في الجهاز؛ (ملاحظة: تحتاج إلى إدخال فلاش USB أو بطاقة TF للحصول على وظيفة التسجيل.)
- 7.مفتاح الأرقام: مفتاح الرقم 0-9 يحدد المسار بسرعة، إذا كنت تريد تشغيل الأغنية الثالثة، فاضغط على مفتاح الرقم 3 أولاً، ويعرض "0003" على شاشة العرض ويشغل الأغنية 3 بعد 3 ثوانٍ؛ إذا كنت ترغب في تشغيل الأغنية الثانية عشر عند تشغيل أغنية، اضغط على المفتاح رقم 1 ثم على الزر رقم 2 (يجب أن تكون الأغنية موجودة في الملف)، ثم تشغيل الأغنية الثانية عشرة، ويمكن تشغيل الأغاني الأخرى يتم اختياره بالمثل.
- 8.تشغيل التكرار: اضغط على هذا الزر للدخول إلى تحديد وضع الحلقة، وهو عبارة عن حلقة مفردة وكل حلقة، ثم بالتبديل بين تشغيل الحلقة، وتشغيل كل حلقة بشكل افتراضي في كل مرة تقوم فيها بالتمهيد؛ (قم بتشغيل بطاقة USB أو TF صالح للموسيقى)
9. زر رفع مستوى الصوت: عند الضغط على هذا الزر، يزداد مستوى الصوت تدريجياً؛
10. الأغنية السابقة: عندما تعمل بطاقة USB / TF ، اضغط على هذا الزر يعني للانتقال إلى الأغنية السابقة، واضغط طويلاََ يعني للترجيع؛ عندما يكون قيد التشغيل، فهذه هي القناة السابقة، وعندما تكون بلوتوث، فهي السابقة أغنية؛
11. حجم الصوت الرئيسي: ضبط حجم الصوت الرئيسي.
12. REC: اضغط لتشغيل ملف التسجيل

كتریب

المتحدث - التشغيل دليل

- 1.مفتاح الأرقام: مفتاح الرقم 0-9 يحدد المسار بسرعة، إذا كنت تريد تشغيل الأغنية الثالثة، فاضغط على مفتاح الرقم 3 أولاً، ويعرض "0003" على شاشة العرض ويشغل الأغنية 3 بعد 3 ثوانٍ؛ إذا كنت ترغب في تشغيل الأغنية الثانية عشر عند تشغيل أغنية، اضغط على المفتاح رقم 1 ثم على الزر رقم 2 (يجب أن تكون الأغنية موجودة في الملف)، ثم تشغيل الأغنية الثانية عشرة، ويمكن تشغيل الأغاني الأخرى يتم اختياره بالمثل.
- 2.حجم الصوت الرئيسي: ضبط حجم الصوت الرئيسي.
- 3.لكتم بسرعة اضغط ،الراديو وضع في. المؤقت إيقاف/للتشغيل بسرعة اضغط ،نشطة USB/TF وبطاقة التشغيل قيد الجهاز يكون عندما مؤقت إيقاف/تشغيل لفصل طويلاََ واضغط المؤقت إيقاف/للتشغيل بسرعة اضغط ،البلوتوث وضع في. الراديو محطات عن التلقائي للبحث طويلاََ واضغط ،الصوت للأغنية السابقة: عندما تعمل بطاقة USB / TF ، اضغط على هذا الزر يعني للانتقال إلى الأغنية السابقة، واضغط طويلاََ يعني للترجيع؛ عندما يكون قيد التشغيل، فهذه هي القناة السابقة، وعندما تكون بلوتوث، فهي السابقة أغنية؛
- 5.التسجيل: اضغط لفترة طويلة على هذا الزر للدخول إلى حالة التسجيل، واضغط عليه مرة أخرى للخروج والتشغيل وحفظ ملف التسجيل الحالي؛ اضغط لفترة قصيرة لتشغيل ملف التسجيل المسجل في الجهاز؛ (ملاحظة: تحتاج إلى إدخال فلاش USB أو بطاقة TF للحصول على وظيفة التسجيل.)
- 6.مختلفة إضاءة تأثيرات 7 بين يغير الطويل الضغط. FM، وBluetooth و TF وبطاقة USB أو ضاع بين للتبديل بسر عة اضغط: وضع عندما تعمل بطاقة USB و TF ، اضغط لفترة طويلة لوظيفة تشغيل الأغنية واحد؛
- 7.الربط الألتين المزدوجين TWS: الضغط لفترة قصيرة للاتصال بالألتين المزدوجين، الضغط لفترة طويلة لفصل اتصال الألتين المزدوجين؛
- 8.الأغنية التالية: عندما تشغيل بطاقة USB / TF ، اضغط على هذا المفتاح للانتقال إلى الأغنية التالية، واضغط طويلاََ للتقديم السريع؛ عندما يكون قيد التشغيل، فهذه هي القناة التالية، وعندما تكون بلوتوث، فهي الأغنية التالية؛
- 9.حجم الميكروفون: تبديل حجم الميكروفون.
- 10.الألتين المزدوجين تعديل الصوت الخلط: تعديل الصوت الخلط.
- 11.تعديل الجهير: تعديل حجم الجهير.
- 12.تعديل صوت مرتفع: تعديل حجم صوت مرتفع.
13. LED الإضاءة مفتاح
14. الميكروفون 1: 6.35 مللي لمقيس ميكروفون سلكي؛
15. الميكروفون 2: 3.5 مللي متر لمقيس إدخال سماعة الرأس؛
16. إدخال الصوت الخارجي: 3.5 مللي متر لمقيس إدخال خط الصوت الخارجي؛
17. منفذ بطاقة TF
18. مقبس USB: (نقل البيانات فقط)؛
19. مؤشر الشحن؛ (الضوء الأحمر عند الشحن، الضوء الأزرق عند الشحن بالكامل)
- 20.مخلات الشحن 5V1A
- 21.تشغيل / إيقاف

نموذج TF ووضع USB

إذا كنت تستخدم وضع TF أو وضع USB، فيجب عليك إدخال بطاقة TF أو USB أولاً، ثم اضغط على زر الوضع لتبديل الوضع.

نموذج التسجيل

إذا كنت تستخدم وضع التسجيل، فيجب عليك أولاً إدخال بطاقة TF أو USB، ثم اضغط على زر REC وتشغيل الميكروفون والتسجيل من خلال الميكروفون.

نموذج استخدام TWS

إذا كنت تستخدم TWS، فيجب عليك استخدام معدائين ستريو من نفس الطراز. بعد تشغيل معدائين ستريو، يومض الزر [الأزرق] على الشاشة، وبعد الضغط على زر TWS على أحدهما، سيبثق صوت للإشارة إلى نجاح الاتصال. شاشة السماعة التي تضغط عليها زر TWS (لم يعد يومض اللون الأزرق الموجود على أحدهما، ويستمر الوميض الأزرق الموجود على الآخر). ثم استخدم السماعة الواحدة للاتصال بالبلوتوث وتشغيل الموسيقى بشكل طبيعي.

طريقة تقليل ضوضاء الميكروفون

قم بإيقاف تشغيل زر ECHO، وزر BASS، وزر TREBLE في السماعة، ثم قم بتشغيل الميكروفون، واحتفظ بعيداً عن السماعة بمسافة مترين، ولا تصوب رأس الميكروفون على السماعة.