

Model: FF-D13

# User Manual

PORTABLE SPEAKER

90.0mm

UK	REP	EVATOST CONSULTING LTD Suite 11, First Floor, Moy Road Business Centre, Taffs Well, Cardiff, Wales, CF15 7QR contact@evatmaster.com
----	-----	--

EC	REP	eVatmaster Consulting GmbH Bettinastr. 30 60325 Frankfurt am Main, Germany contact@evatmaster.com
----	-----	--



130.0mm

130.0mm

**What's included**

Karaoke Machine.....	1pc
Shoulder Strap.....	1pc
Wireless Microphone.....	1pc
Wired Microphone.....	1pc
Remote Control .....	1pc
USB Cord .....	1pc
AUX Cord.....	1pc
User Manual.....	1pc

## Function Board

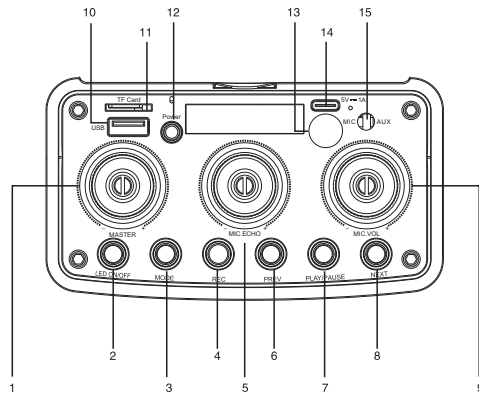

- 1.Master Volume
- 2.LED Lights ON/OFF
- 3.Mode
- 4.Recording
- 5.Mic Echo
- 6.PREV
- 7.PLAY/PAUSE
- 8.NEXT
- 9.Mic Volume
- 10.USB Port
- 11.MicroSD slot
- 12.Power ON/OFF
- 13.Mic Input
- 14.DC 5V-1A Charging Cable Input
- 15.AUX Input

P1

## Remote Control

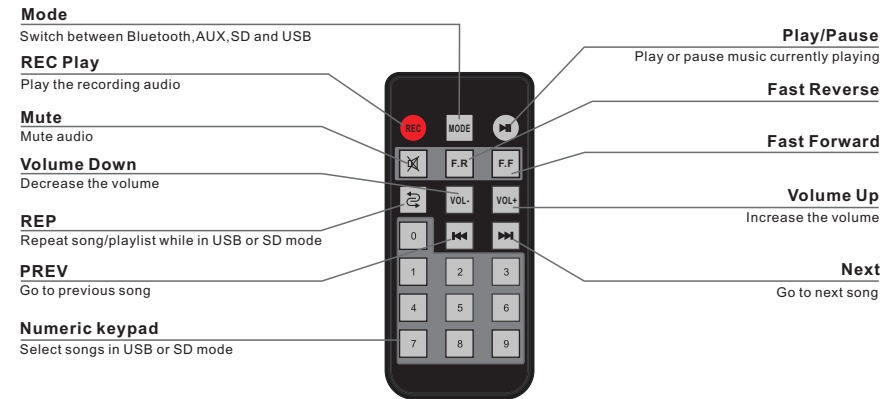

P2

**Note:**

1. Take the main unit from the package and use the shoulder strap buckle to fasten the hooks on both sides of the machine. Use the shoulder strap to tie the machine around your waist or hang it on your shoulder, you can adjust the shoulder strap to make the machine in the right position.
2. Please adjust the volume to the appropriate sound effect to avoid damaging the hearing or accelerate the aging of components.

**MACHINE**

**How to turn on/off the machine**

Press the Power switch on the machine's function board labeled ON/OFF to turn on the machine. To turn off the machine, press the Power switch to its original position.

**How to charge the machine**

Connect the charger plug into the machine's DC5V/A Charging Cable Input and to a polarized outlet. Be sure to charge fully before each use. The indicator light will turn on red to indicate charging.

**MICROPHONE**

**How to turn the microphones on**

Install two AA batteries to the wireless microphone. Connect the wired microphone plug into the machine's Mic Input. Turn on the microphones using the Power button on each handle. They will automatically connect to the machine.

**How to adjust the microphone volume**

To adjust the volume of your singing over the music, click the Volume +/- buttons up or down as desired.

**MUSIC**

**How to set up playback**

Your machine has 4 different playback options: Bluetooth, SD, AUX and USB. Each has its own hook up location and set-up method (see the subsections below).

**How to connect to Bluetooth**

Playing music from your device

Click the Mode button on the machine's function board until the digital display indicates you are in Bluetooth mode. Then, search for the machine name "JYX" under your device's Bluetooth connection settings and click to connect.

**How to use SD mode**

Playing music from an SD card

Plug your MicroSD card into the MicroSD Slot on the machine's function board. The stored music on your SD card will begin playing automatically. (SD card with storage capacity less than 16GB is recommended)

**How to start AUX mode**

Playing music from an AUX-compatible device

Plug the AUX cable into the AUX Input on the machine's function board to activate AUX mode. Plug the other end of the cable into the designated input on your device and play your music just as you normally would.

**How to start USB mode**

Playing music from a USB drive

Plug your USB into the USB Port on the machine's function board. The stored music on your USB will begin playing automatically.

**How to record**

Begin by inserting a suitable recording device into the function board via the MicroSD slot or USB port. Ensure that the microphone is turned on and then proceed to press REC on the function board. Speak or sing into the microphone and when finished recording, click REC again to stop it.

To listen to the recorded audio, remove and then reinsert the USB or MicroSD recording device. The recording will begin playing automatically.

**How to use multiple playback modes**

To use playback modes interchangeably, simply activate each mode according to the instructions above, then click Mode to switch between the inputs.

1. Gesamtlautstärke: Zum Einstellen der Gesamtlautstärke;
2. LED: Drücken, um das LED-Licht ein-/auszuschalten.
3. Modusschalter: Drücken Sie diese Taste, um zwischen USB-, TF-Karten-, Bluetooth Im Bluetooth-Modus können Sie durch langes Drücken dieser Taste die Bluetooth-Verbindung des Telefons trennen; Im USB/TF-Karten-Modus können Sie durch langes Drücken zwischen Einzelschleife - und Gesamtschleife-Modus wechseln.
4. Aufnahme: Drücken Sie diese Taste lange, um in den Aufnahmemodus zu gelangen, drücken Sie sie erneut, um zu beenden und die aktuelle Aufnahme abzuspielen und zu speichern; drücken Sie diese Taste kurz, um die Aufnahme auf dem Gerät abzuspielen. ( Hinweis: Um die Aufnahmefunktion nutzen zu können, müssen Sie eine USB-Stick oder TF-Karte einlegen.)
5. Nachhall-Einstellung: Zum Einstellen der Nachhalltiefe;
6. Vorheriger Song: Im USB/TF-Karten-Modus drücken Sie diese Taste für den vorherigen Song, langes Drücken für schnellen Rücklauf; im Bluetooth-Modus ist es der vorherige Song;
7. Wiedergabe/Pause: Nach dem Einschalten drücken Sie kurz, um abzuspielen/zu pausieren, wenn der USB/TF-Karten-Modus aktiviert ist. drücken Sie kurz, um stumm zu schalten, drücken Sie lang, um automatisch nach Sendern zu suchen; im Bluetooth-Modus drücken Sie kurz, um abzuspielen/zu pausieren.
8. Nächster Song: Im USB/TF-Karten-Modus drücken Sie diese Taste für den Nächster Song, langes Drücken für schnellen Vorlauf; ist es der Nächster Sender; im Bluetooth-Modus ist es der Nächster Song;
9. Mikrofonlautstärke: Zum Einstellen der Mikrofonlautstärke
10. USB-Anschluss: (nur für Datenübertragung).
11. SD-Karte
12. Netzschalter: Ein-/Ausschalten.
13. Mikrofon 1: 6,35-mm-Buchse für kabelgebundene Mikrofone;
14. Eingang zum Aufladen 5V1A
15. Externer Audioeingang: 3,5-mm-Buchse für externen Audioeingang

P5

1. Aufnahme: Drücken Sie diese Taste lange, um in den Aufnahmemodus zu gelangen, drücken Sie sie erneut, um zu beenden und die aktuelle Aufnahme abzuspielen und zu speichern; drücken Sie diese Taste kurz, um die Aufnahme auf dem Gerät abzuspielen. ( Hinweis: Um die Aufnahmefunktion nutzen zu können, müssen Sie eine USB-Stick oder TF-Karte einlegen.)
2. Modusschalter: Drücken Sie diese Taste, um zwischen USB-, TF-Karten-, Bluetooth- und wechseln; Im Bluetooth-Modus können Sie durch langes Drücken dieser Taste die Bluetooth-Verbindung des Telefons trennen; Im USB/TF-Karten-Modus können Sie durch langes Drücken zwischen Einzelschleife - und Gesamtschleife-Modus wechseln.
3. Wiedergabe/Pause: Nach dem Einschalten drücken Sie kurz, um abzuspielen/zu pausieren, wenn der USB/TF-Karten-Modus aktiviert ist. drücken Sie kurz, um stumm zu schalten, drücken Sie lang, um automatisch nach Sendern zu suchen; im Bluetooth-Modus drücken Sie kurz, um abzuspielen/zu pausieren.
4. Fast Forward
5. Fast Reverse
6. Stummschaltung: Drücken Sie die Stummschaltungstaste, um die Stummschaltung
7. Volume Down: Decrease the volume
8. Schleifenwiedergabe: Drücken Sie diese Taste, um den Schleifenmodus zu wählen, d.h. Einzelschleife oder Gesamtschleife. Standardmäßig wird die Gesamtschleife bei jedem Einschalten abgespielt. ( Funktioniert bei der Wiedergabe von Musik von USB oder TF-Karte)
9. Volume Up: Increase the volume
10. Vorheriger Song: Im USB/TF-Karten-Modus drücken Sie diese Taste für den vorherigen Song, langes Drücken für schnellen Rücklauf; ist es der vorherige Sender; im Bluetooth-Modus ist es der vorherige Song;
11. Nächster Song: Im USB/TF-Karten-Modus drücken Sie diese Taste für den Nächster Song, langes Drücken für schnellen Vorlauf; ist es der Nächster Sender; im Bluetooth-Modus ist es der Nächster Song;
12. Numeric keypad: Select songs in USB or SD mode

P6

1. Volume principal : réglage du volume principal.
2. LED : Appuyez pour allumer/éteindre la lumière LED.
3. Commutateur de mode : appuyer sur ce bouton pour commuter entre clé USB, carte TF, Bluetooth; lorsque le fonctionnement du Bluetooth, appuyer ce bouton longtemps pour déconnecter la connexion Bluetooth du téléphone ; lorsque le fonctionnement de la clé USB et de la carte TF, appuyer ce bouton longtemps pour activer la fonction de cycle unique et de cycle complète.
4. Enregistrement : appuyer longuement sur ce bouton pour activer l'enregistrement, appuyer à nouveau pour sortir et jouer et conserver le dossier d'enregistrement actuel ; appuyez brièvement pour jouer le dossier d'enregistrement dans l'appareil ; (Remarque : insérer la clé USB ou la carte SD pour avoir la fonction d'enregistrement).
5. Réglage de la réverbération : réglage du niveau de la profondeur de réverbération.
6. Chanson précédente : appuyer sur ce bouton pour la chanson précédente, appuyer et maintenir longtemps pour retour rapide lorsque la carte USB/TF fonctionne ; pour la chaîne précédente, pour Bluetooth, pour la chanson précédente.
7. Jouer/pauses : appuyer brièvement sur le bouton lorsque la carte USB/TF fonctionne après la mise sous tension pour jouer/pauses; appuyer brièvement sur le bouton lorsque fonctionne pour silencieux, appuyer longuement sur le bouton pour chercher automatiquement de chaînes ; Appuyer brièvement sur jouer/pauses lorsque le Bluetooth fonctionne.
8. Chanson suivante : Appuyer sur ce bouton pour passer à la chanson suivante lorsque la carte USB/TF fonctionne, appuyer longtemps pour l'avance rapide pour la chaîne suivante, pour Bluetooth, pour la chanson suivante.
9. Volume du microphone : réglage du niveau de volume du microphone.
10. Prise USB : (uniquement pour le transfert de données).
11. carte SD
12. interrupteur d'alimentation : marche/arrêt
13. Microphone : prise pour microphone par fil de 6,35 mm.
14. Entrée de charge 5V1A
15. Entrée de son externe : prise pour l'entrée de câble de son externe de 3,5 mm.

P7

1. Enregistrement : appuyer longuement sur ce bouton pour activer l'enregistrement, appuyer à nouveau pour sortir et jouer et conserver le dossier d'enregistrement actuel ; appuyez brièvement pour jouer le dossier d'enregistrement dans l'appareil ; (Remarque : insérer la clé USB ou la carte TF pour avoir la fonction d'enregistrement).
2. Commutateur de mode : appuyer sur ce bouton pour commuter entre clé USB, carte TF, Bluetooth ; lorsque le fonctionnement du Bluetooth, appuyer ce bouton longtemps pour déconnecter la connexion Bluetooth du téléphone ; lorsque le fonctionnement de la clé USB et de la carte TF, appuyer ce bouton longtemps pour activer la fonction de cycle unique et de cycle complète.
3. Jouer/pauses : appuyer brièvement sur le bouton lorsque la carte USB/TF fonctionne après la mise sous tension pour jouer/pauses; appuyer brièvement sur le bouton lorsque fonctionne pour silencieux, appuyer longuement sur le bouton pour chercher automatiquement de chaînes ; Appuyer brièvement sur jouer/pauses lorsque le Bluetooth fonctionne.
4. Fast Forward
5. Fast Reverse
6. Silencieux: entrer dans l'état silencieux lorsque le bouton silencieux est appuyé une fois, et supprimer le son lorsque le bouton silencieux est appuyé à nouveau
7. Volume Down: Decrease the volume
8. Jouer en cycle : appuyer sur ce bouton pour sélectionner le mode de cycle, commuter entre la chanson en seul cycle et la chanson en tous cycles respectivement, la chanson en tous cycles par défaut à chaque fois que l'appareil est mis sous tension ; (efficace pour jouer de musique dans la clé USB ou la carte TF).
9. Volume + : réglage du volume principal+.
10. Chanson précédente : appuyer sur ce bouton pour la chanson précédente, appuyer et maintenir longtemps pour retour rapide lorsque la carte USB/TF fonctionne ; pour la chaîne précédente, pour Bluetooth, pour la chanson précédente.
11. Chanson suivante : Appuyer sur ce bouton pour passer à la chanson suivante lorsque la carte USB/TF fonctionne, appuyer longtemps pour l'avance rapide , pour la chaîne suivante, pour Bluetooth, pour la chanson suivante.
12. Boutons numériques : Appuyer les boutons numériques 0-9 pour sélectionner rapidement les chansons

P8

1. volume generale: premere per regolare il volume generale;
2. LED: premere per accendere/spengere la luce LED.
3. Selettore di modalità: premere questo pulsante per passare tra le modalità USB, TF card, Bluetooth; in modalità Bluetooth, premere a lungo questo pulsante per scollegare la connessione Bluetooth del telefono; in modalità USB/TF card, premere a lungo questo pulsante per passare tra la modalità loop singolo e loop totale.
4. Registrazione: premere a lungo questo pulsante per accedere alla modalità di registrazione, premere di nuovo per uscire, riprodurre e salvare il file di registrazione corrente; premere brevemente questo pulsante per riprodurre il file di registrazione sull'unità. (Nota: per utilizzare la funzione di registrazione, è necessario inserire un'unità flash USB o una scheda TF).
5. Impostazione del riverbero: per regolare la profondità del riverbero;
6. Canzone precedente: In modalità USB/TF card, premere questo pulsante per il brano precedente, premere a lungo per il riavvolgimento rapido, è la stazione precedente; in modalità Bluetooth, è il brano precedente;
7. Riproduzione/Pausa: dopo l'accensione, premere brevemente per riprodurre/ mettere in pausa quando è attivata la modalità USB/TF card. premere brevemente per disattivare l'audio, premere a lungo per cercare automaticamente le stazioni; in modalità Bluetooth, premere brevemente per riprodurre/ mettere in pausa.
8. La prossima canzone: In modalità USB/TF card, premere per il brano successivo, premere a lungo per l'avanzamento rapido; è la stazione successiva; in modalità Bluetooth, è il brano successivo;
9. Volume del microfono: per regolare il volume del microfono.
10. Porta USB: (solo per il trasferimento dei dati).
11. Scheda SD
12. Interruttore di alimentazione: accensione/spengimento.
13. Microfono 1: jack da 6,35 mm per microfoni a filo;
14. Ingresso per la ricarica 5V1A
15. Ingresso audio esterno: jack da 3,5 mm per ingresso audio esterno.

P9

1. registrazione: premere a lungo questo pulsante per accedere alla modalità di registrazione, premere di nuovo per uscire, riprodurre e salvare il file di registrazione corrente; premere brevemente questo pulsante per riprodurre il file di registrazione sull'unità. (Nota: per utilizzare la funzione di registrazione, è necessario inserire un'unità flash USB o una scheda TF).
2. Interruttore di modalità: premere questo pulsante per passare dalla modalità USB, TF card, Bluetooth; in modalità Bluetooth, premere a lungo questo pulsante per scollegare la connessione Bluetooth del telefono; in modalità USB/TF card, premere a lungo questo pulsante per passare dalla modalità loop singolo alla modalità loop totale.
3. Riproduzione/Pausa: dopo l'accensione, premere brevemente per riprodurre/ mettere in pausa quando è attivata la modalità USB/TF card, premere brevemente per disattivare l'audio, premere a lungo per eseguire la scansione automatica delle stazioni; in modalità Bluetooth, premere brevemente per riprodurre/ mettere in pausa.
4. Avanti veloce
5. Inversione veloce
6. Mute: premere il pulsante mute per disattivare la radio.
7. Volume giù: diminuisce il volume
8. Riproduzione loop: premere questo pulsante per selezionare la modalità loop, cioè loop singolo o loop totale. Per impostazione predefinita, l'intero loop viene riprodotto ogni volta che l'unità viene accesa (funziona quando si riproduce musica da USB o scheda TF).
9. Volume su: aumenta il volume
10. Canzone precedente: In modalità USB/TF card, premere questo pulsante per il brano precedente, premere a lungo per il riavvolgimento rapido; è la stazione precedente; in modalità Bluetooth, è il brano precedente;
11. La prossima canzone: In modalità USB/TF card, premere questo tasto per il brano successivo, premere a lungo per l'avanzamento rapido, è la stazione successiva; in modalità Bluetooth, è il brano successivo;
12. tastierino numerico: selezionare i brani in modalità USB o SD

P10

1. Volumen general: Pulse para ajustar el volumen general;
2. LED: Pulse para encender o apagar la luz LED.
3. Interruptor de modo: Pulse este botón para cambiar entre los modos USB, tarjeta TF, Bluetooth. En el modo Bluetooth, pulse prolongadamente este botón para desconectar la conexión Bluetooth del teléfono; En el modo USB/tarjeta TF, pulse prolongadamente este botón para cambiar entre el modo de bucle simple y el de bucle total.
4. Grabación: Pulse prolongadamente este botón para entrar en el modo de grabación, pulse de nuevo para salir y reproducir y guardar el archivo de grabación actual; pulse brevemente este botón para reproducir el archivo de grabación en la unidad. ( Nota: Para utilizar la función de grabación, debe insertar una unidad flash USB o una tarjeta TF).
5. Ajuste de la reverberación: Para ajustar la profundidad de la reverberación;
6. Canción anterior: En el modo de tarjeta USB/TF, pulsa este botón para la canción anterior, y una pulsación larga para el rebobinado rápido; es la emisora anterior; en el modo Bluetooth, es la canción anterior;
7. Reproducir/Pausa: Después de encenderlo, pulse brevemente para reproducir/pausar cuando el modo de tarjeta USB/TF esté activado., pulsación corta para silenciar, pulsación larga para buscar automáticamente emisoras; en modo Bluetooth, pulsación corta para reproducir/pausar.
8. Próxima canción: En el modo de tarjeta USB/TF, pulse para la siguiente canción, pulse prolongadamente para el avance rápido; , es la siguiente estación; en el modo Bluetooth, es la siguiente canción;
9. Volumen del micrófono: Para ajustar el volumen del micrófono.
10. Puerto USB: (sólo para transferencia de datos).
11. Tarjeta SD
12. Interruptor de encendido: Enciende y apaga.
13. Micrófono 1: toma de 6,35 mm para micrófonos con cable;
14. Entrada de carga 5V1A
15. Entrada de audio externa: toma de 3,5 mm para la entrada de audio externa.

P11

1. Grabación: pulse prolongadamente este botón para entrar en el modo de grabación, pulse de nuevo para salir y reproducir y guardar el archivo de grabación actual; pulse brevemente este botón para reproducir el archivo de grabación en la unidad. ( Nota: Para utilizar la función de grabación, debe insertar una unidad flash USB o una tarjeta TF).
2. Interruptor de modo: Pulse este botón para cambiar entre los modos USB, tarjeta TF, Bluetooth ; En el modo Bluetooth, pulse prolongadamente este botón para desconectar la conexión Bluetooth del teléfono; En el modo USB/tarjeta TF, pulse prolongadamente este botón para cambiar entre el modo de bucle simple y el de bucle total.
3. Reproducir/Pausa: Después de encenderlo, púselo brevemente para reproducir/pausar cuando el modo de tarjeta USB/TF esté activado. pulsación corta para silenciar, pulsación larga para buscar automáticamente emisoras; en el modo Bluetooth, pulsación corta para reproducir/pausar.
4. Avance rápido
5. Inversión rápida
6. Silencio: Pulse el botón de silencio para silenciar la radio.
7. Bajar el volumen: Bajar el volumen
8. Reproducción en bucle: Pulse este botón para seleccionar el modo de bucle, es decir, bucle simple o bucle total. Por defecto, el bucle completo se reproduce cada vez que se enciende la unidad (funciona cuando se reproduce música desde el USB o la tarjeta TF).
9. Subir volumen: Subir el volumen
10. Canción previa: En el modo de tarjeta USB/TF, pulsa este botón para la canción anterior, y una pulsación larga para el rebobinado rápido; , es la emisora anterior; en el modo Bluetooth, es la canción anterior;
11. Próxima canción: En el modo USB/tarjeta TF, pulsa esta tecla para la siguiente canción, y una pulsación larga para el avance rápido; es la siguiente emisora; en el modo Bluetooth, es la siguiente canción;
12. Teclado numérico: Selecciona las canciones en modo USB o SD

P12



1. volume global: Pressione para ajustar o volume global;
- 2.LED: Pressione para ligar/desligar a luz LED.
- 3.Mode switch: Prima este botão para alternar entre os modos USB, cartão TF, Bluetooth No modo Bluetooth, prima durante muito tempo este botão para desligar a ligação Bluetooth do telefone; No modo cartão USB/TF, prima durante muito tempo este botão para alternar entre o modo laço simples e o modo laço total.
- 4.Gravação: Prima longamente este botão para entrar no modo de gravação, prima novamente para sair e reproduzir e guardar o ficheiro de gravação actual; short press this button to play the recording file on the unit. ( Nota: Para utilizar a função de gravação, é necessário inserir uma pen drive USB ou cartão TF).
- 5.Reverb Setting: Para ajustar a profundidade da reverberação;
- 6.anterior Song: No modo cartão USB/TF, prima este botão para canção anterior, prima durante muito tempo para retrocesso rápido; é a estação anterior; no modo Bluetooth, é a canção anterior;
- 7.Play/Pausa: Depois de ligar, premir brevemente para jogar/pausar quando o modo cartão USB/TF é activado. premir curto para silenciar, premir longo para procurar estações automaticamente; no modo Bluetooth, premir curto para reproduzir/pausar.
- 8.Próxima canção: No modo cartão USB/TF, prima para Next Song, prima durante muito tempo para avançar rapidamente; é Next Station; no modo Bluetooth, é Next Song;
- 9.Volume do microfone: Para ajustar o volume do microfone.
- Porta 10.USB: (apenas para transferência de dados).
- Cartão 11.SD
- 12.interruptor de alimentação: Ligar/desligar.
- 13.Microfone 1: Tomada de 6,35 mm para microfones com fio;
- 14.Input para carregar 5V1A
- 15.Entrada de áudio externo: tomada de 3,5 mm para entrada de áudio externo.

P13

- 1.recording: prima longamente este botão para entrar no modo de gravação, prima novamente para sair e reproduzir e guardar o ficheiro de gravação actual; prima brevemente este botão para reproduzir o ficheiro de gravação na unidade. ( Nota: Para utilizar a função de gravação, é necessário inserir uma pen drive USB ou cartão TF).
- 2.Mode Switch: Prima este botão para alternar entre os modos USB, cartão TF, Bluetooth e No modo Bluetooth, prima durante muito tempo este botão para desligar a ligação Bluetooth do telefone; No modo cartão USB/TF, prima durante muito tempo este botão para alternar entre o modo laço simples e o modo laço total.
- 3.Play/Pausa: Depois de ligar, prima brevemente para jogar/pausar quando o modo cartão USB/TF estiver activado. , premir curto para silenciar, premir longo para procurar estações automaticamente; no modo Bluetooth, premir curto para reproduzir/pausar.
- 4.Fast Forward
- 5.Fast Reverse
- 6.Mudo: Prima o botão mudo para silenciar o rádio.
- 7.Volume Down:Diminuir o volume
- 8.Looped Play: Prima este botão para seleccionar o modo loop, ou seja, loop simples ou loop total. Por defeito, o loop completo é reproduzido sempre que a unidade é ligada (funciona ao reproduzir música a partir de USB ou cartão TF).
- 9.Volume acima:Aumentar o volume
- 10 Canção anterior: No modo cartão USB/TF, prima este botão para canção anterior, prima durante muito tempo para retrocesso rápido; no modo , é a estação anterior; no modo Bluetooth, é a canção anterior;
- 11.Próxima canção: No modo cartão USB/TF, prima esta tecla para a próxima canção, prima durante muito tempo para avançar rapidamente; no modo , é a próxima estação; no modo Bluetooth, é a próxima canção;
- 12.numeric keypad:Seleccionar canções em modo USB ou SD

P14

- 1.全体音量：押すと全体音量が調整されます。
- 2.LED：押すとLEDライトのオン/オフができます。
- 3.Mode スイッチ：USB、TF カード、Bluetooth および モードを転換するためにこのボタンを押して下さい；Bluetooth モードで、長い出版物は電話の Bluetooth の関係を断ち切るためにこのボタン；USB/TF カード モードで、長い出版物は単一ループおよび総ループ モードを転換するこのボタンです。
- 4.Recording：録音モードを書き入れる長い出版物このボタン、出口および演劇および現在の録音ファイルを救うために再度押して下さい；単位の録音ファイルをする短い出版物このボタン。(注：録画機能を使用するには、USBフラッシュドライブまたはTFカードを挿入する必要があります)。
- 5.リバーブ設定：残響の深さを調整します。
- 6.前の曲 USB/TFカードモードでは、このボタンを押すと前の曲、長押しすると早巻き、モードでは前の局、Bluetoothモードでは前の曲となります。
- 7.Play/Pause：電源投入後、USB/TFカードモードがアクティブになったときに短押しして再生/一時停止します。モードでは短押しでミュート、長押しで自動選局、Bluetoothモードでは短押しで再生 / 一時停止ができます。
- 8.次の曲 USB/TFカードモードでは、押すと次の曲、長押しで早送り、モードでは次の駅、Bluetoothモードでは次の曲となります。
- 9.マイク音量：マイクの音量を調整する。
- 10.USBポート：（データ転送専用）。
- 11.SDカード
- 12.電源スイッチ：電源のオン / オフ
- 13.マイク1：有線マイク用6.35mmジャック。
- 14.Input 5V1A充電用
- 15.外部音声入力：3.5mmジャックによる外部音声入力。

P15

- 1.recording：録音モードを書き入れる長い出版物このボタン、出口および演劇に再度押し、現在の録音ファイルを救って下さい；単位の録音ファイルをする短い出版物このボタン。(注：録画機能を使用するには、USBフラッシュドライブまたはTFカードを挿入する必要があります)。
- 2.Mode スイッチ：USB、TF カード、Bluetooth および モードを転換するためにこのボタンを押して下さい；Bluetooth モードで、長い出版物は電話の Bluetooth の関係を断ち切るためにこのボタン；USB/TF カード モードで、長い出版物は単一ループおよび総ループ モードを転換するこのボタンです。
- 3.再生/一時停止：電源投入後、USB/TFカードモードが起動したら、短く押しして再生/一時停止します。モードでは、短押しでミュート、長押しで自動スキャン、Bluetoothモードでは、短押しで再生 / 一時停止。
- 4.早送り
- 5.ファストリバーブ
- 6.ミュート：ミュートボタンを押すと、ラジオがミュートされます。
- 7.ボリュームダウン：音量を小さくする
- 8.Loop Play：このボタンを押すと、シングルループまたはトータルループのループモードが選択できます。初期設定では、電源を入れるたびにフルループ再生されます（USBやTFカードからの音楽再生時に動作します）。
- 9.Volume Up：音量を上げる
- 10.前の曲 USB/TFカードモードでは、このボタンを押すと前の曲、長押しすると早巻き、モードでは前の局、Bluetoothモードでは前の曲となります。
- 11.次の曲 USB/TFカードモードでは、このキーを押すと次の曲、長押しで早送り、モードでは次の局、Bluetoothモードでは次の曲となります。
- 12.テンキー：USBまたはSDモードでの曲の選択

P16

- 1.주음량: 주음량 소리 크기 조절;
- 2.LED: LED 조명을 켜거나 끄려면 누릅니다.
- 3.모드 전환: 이 키를 누르면 USB, TF 카드, 블루투스, 간 전환이 가능; 블루투스 동작시 휴대폰 길게 누르면 블루투스 연결을 끊을 수 있다; USB, TF 카드 동작시 길게 누르면 싱글곡, 전체 순환 기능이 작동된다
- 4.녹음: 이 키를 길게 누르면 녹음 상태로 들어가게 되고 다시 누르면 종료 및 재생하고 현재 녹음 파일로 저장됩니다. 재생 장치에서 녹음 파일로 짧게 누릅니다. (주의: U디스크나 TF 카드를 꽂아야 녹음 기능이 있습니다.)
- 5.혼향 조절: 혼향 깊이 조절
- 6.이전 곡: USB/TF 카드에서 작업할 때, 이 키를 누르면 이전 곡이 되고, 길게 누르면 빠르게 되출됩니다; 예서 이는 이전 채널 이 되고 블루투스에서는 이전 곡이 됩니다.
- 7.재생/일시 정지: 오픈 후 USB/TF 카드 작업시 짧게 누르면 재생/일시 정지 가능; 작업시 짧게 누르면 음소거, 길게 누르면 라 디오 자동 검색 가능; 블루투스 작업시 짧게 누르면 재생/일시 정지 가능;
- 8.다음 곡: USB/TF 카드에서 작업할 때, 이 키를 누르면 다음 곡이 되고, 길게 누르면 속진이 됩니다; 예서 이는 다음 채널이 되 고 블루투스에서는 다음 곡이 됩니다.
- 9.마이크 볼륨: 마이크 볼륨 크기 조절;
- 10.USB삽입구: (데이터 전송용으로만 사용);
- 11.SD 카드
- 12.전원 스위치: 온/오프;
- 13.마이크 : 3.5mm 헤드셋 입력 잭
- 14.충전입력 5V1A
- 15.외음 입력: 3.5mm 외음선 입력 잭

P17

- 1.녹음: 이 키를 길게 누르면 녹음 상태로 들어가게 되고 다시 누르면 종료 및 재생하고 현재 녹음 파일로 저장됩니다. 재생 장 치에서 녹음 파일로 짧게 누릅니다. (주의: U디스크나 TF 카드를 꽂아야 녹음 기능이 있습니다.)
- 2.모드 전환: 이 키를 누르면 USB, TF 카드, 블루투스, 간 전환이 가능; 블루투스 동작시 휴대폰 길게 누르면 블루투스 연결을 끊을 수 있다; USB, TF 카드 동작시 길게 누르면 싱글곡, 전체 순환 기능이 작동된다;
- 3.재생/일시 정지: 오픈 후 USB/TF 카드 작업시 짧게 누르면 재생/일시 정지 가능; 작업시 짧게 누르면 음소거, 길게 누르면 라 디오 자동 검색 가능; 블루투스 작업시 짧게 누르면 재생/일시 정지 가능;
- 4.어서
- 5.빠른 후진
- 6.음소거 : 음소거 버튼을 한 번 눌렀을 때 음소거 상태로 들어가고 다시 한 번 음소거 버튼을 누르면 음소거를 해제합니다.
- 7.볼륨 감소: 볼륨 감소
- 8.반복 재생: 이 키를 누르면 순환 모드가 선택되고, 각각 싱글곡 순환과 전체 곡 순환사이에서 전환되고, 매 차례 오픈 후 자동 적으로 전체 반복 재생으로 된다. (USB나 TF 카드나 TF 카드 삽입 시 음악 재생 가능)
- 9.볼륨 감소: 볼륨 감소
- 10.이전 곡: USB/TF 카드에서 작업할 때, 이 키를 누르면 이전 곡이 되고, 길게 누르면 빠르게 되출됩니다; 예서 이는 이전 채널 이 되고 블루투스에서는 이전 곡이 됩니다.
- 11.다음 곡: USB/TF 카드에서 작업할 때, 이 키를 누르면 다음 곡이 되고, 길게 누르면 속진이 됩니다; 예서 이는 다음 채널이 되고 블루투스에서는 다음 곡이 됩니다.
- 12.숫자키: 0-9 숫자키로 빠르게 곡을 선택합니다. 만약 3번 트랙을 재생하려면 먼저 숫자키 3을 누르고 디스플레이 화면에서 는 "0003"을 표시하며 3초 후에 3번 트랙을 재생합니다; 만약 12번 트랙을 재생하려면 먼저 숫자키 1을 누른 다음 숫자키 2를 누른 후 (폴더에 이 노래가 있어야 선택 가능) 12번 트랙을 재생하면 됩니다. 다른 트랙도 이와 같이 선택합니다.

P18

1. الرئيسي الصوت حجم ضبط: الرئيسي الصوت حجم.
- 2.LED: ضوء تشغيل إيقاف / لتشغيل اضغط.
3. لفصل طويلة لفترة اضغط، بلوتوث تعمل عندما ؛ وبلوتوث TF وبطاقة USB بين للتحويل المفتاح هذا على اضغط: الوضع تحويل واحد: الأغنية تشغيل لوظيفة طويلة لفترة اضغط TF و USB بطاقة تعمل عندما بالموبايل؛ بلوتوث اتصال
4. ملف وحفظ والتشغيل للخروج أخرى مرة عليه واضغط ، التسجيل حالة إلى للدخول الزر هذا على طويلة لفترة اضغط: التسجيل بطاقة أو USB فلاش إدخال إلى تحتاج: ملاحظة) الجهاز؛ في المسجل التسجيل ملف لتشغيل قصيرة لفترة اضغط الحالي؛ التسجيل (.) التسجيل وظيفة على الحصول TF
5. الخلط الصوت تعديل: الخلط الصوت لتعدي المزوجين الألبين.
6. طويلا واضغط ، السباق الأغنية إلى للاتصال يعني الزر هذا على اضغط TF / USB بطاقة تعمل عندما: السباق الأغنية أغنية؛ السباق فهي، بلوتوث تأون وعندما ، السباق القناة هي فهذه ، التشغيل قيد يأون عندما للترجيع؛ يعني
7. يعني قصيرا اضغط الطاقه؛ تشغيل بعد TF / USB بطاقة تعمل عندما المؤقت / للتشغيل يعني قصيرة لفترة اضغط: مؤقت / تشغيل يعني قصيرة لفترة اضغط ، بلوتوث تعمل عندما السراديو؛ محطات عن تلقائيا للبحث يعني طويلا واضغط ، تشغيل عند سأل صوت المؤقت؛ / للتشغيل
8. طويلا واضغط ، التالية الأغنية إلى للاتصال المفتاح هذا على اضغط TF / USB بطاقة تشغيل عندما: التالية الأغنية التالية؛ التالية؛ الأغنية فهي، بلوتوث تأون وعندما ، التالية القناة هي فهذه ، التشغيل قيد يأون عندما السريع؛ لتقديم
9. المياسر وفون حجم تعديل: المياسر وفون حجم.
10. (فقط البيانات لنقل): USB مقبس.
11. بطاقة SD
12. إغلاق؛ / تشغيل: الطاقة مفتاح الشحن؛ مدخلات.
13. الرأس؛ سماعة إدخال لمقيس متر مللي 3.5: 2 المياسر وفون.
14. 5V1A الشرح مدخلات.
15. الخارجي؛ الصوت خط إدخال لمقيس متر مللي 3.5: الخارجي الصوت إدخال.

P19

1. ملف وحفظ والتشغيل للخروج أخرى مرة عليه واضغط ، التسجيل حالة إلى للدخول الزر هذا على طويلة لفترة اضغط: التسجيل أو USB فلاش إدخال إلى تحتاج: ملاحظة) الجهاز؛ في المسجل التسجيل ملف لتشغيل قصيرة لفترة اضغط الحالي؛ التسجيل (.) التسجيل وظيفة على الحصول TF بطاقة
2. طويلة لفترة اضغط، بلوتوث تعمل عندما ؛ وبلوتوث TF وبطاقة USB بين للتحويل المفتاح هذا على اضغط: الوضع تحويل واحد: الأغنية تشغيل لوظيفة طويلة لفترة اضغط TF و USB بطاقة تعمل عندما بالموبايل؛ بلوتوث اتصال لفصل
3. قصيرا اضغط الطاقه؛ تشغيل بعد TF / USB بطاقة تعمل عندما المؤقت / للتشغيل يعني قصيرة لفترة اضغط: مؤقت / تشغيل لفترة اضغط ، بلوتوث تعمل عندما السراديو؛ محطات عن تلقائيا للبحث يعني طويلا واضغط ، تشغيل عند سأل صوت يعني المؤقت؛ / للتشغيل يعني قصيرة
4. Forward بسرعه.
5. Reverse بسرعه.
6. الصوت؛ أتم لإلغاء أخرى مرة الصوت أتم زر على واضغط ، الصوت تلك حالة في للدخول واحدة مرة الصوت أتم زر على اضغط: سأل.
7. تسديريا؛ الصوت مستوى يزداد ، الزر هذا على الضغط عند الصوت مستوى رفع زر
8. بين بالتبديل قم حلقة أو حلقة مفردة حلقة عن عبارة وهو ، الحلقة وضع تحديد إلى للدخول الزر هذا على اضغط: التاير تشغيل (للموسيقى صالح TF أو USB بطاقة بتشغيل قم) بالتبديل؛ فيها تقوم مرة ال في اقراض بشال حلقة ال وتشغيل ، الحلقة تشغيل
9. تسديريا؛ الصوت مستوى يزداد ، الزر هذا على الضغط عند الصوت مستوى رفع زر
10. واضغط ، السباق الأغنية إلى لتاليلان يعني الزر هذا على اضغط TF / USB بطاقة تعمل عندما: السباق الأغنية أغنية؛ السباق فهي، بلوتوث تأون وعندما ، السباق القناة هي فهذه ، التشغيل قيد يأون عندما للترجيع؛ يعني طويلا
11. واضغط ، التالية الأغنية إلى للاتصال المفتاح هذا على اضغط TF / USB بطاقة تشغيل عندما: التالية الأغنية التالية؛ التالية؛ الأغنية فهي، بلوتوث تأون وعندما ، التالية القناة هي فهذه ، التشغيل قيد يأون عندما السريع؛ ديم لتلق طويلا التالية؛
12. مفتاح على فاضط ، الثالثة الأغنية تشغيل تريد أنت إذا ، بسرعة المسار يحدد 9-0 الرقم مفتاح: الأرقام مفتاح. الأغنية تشغيل في ترغب أنت إذا نوان؛ 3 بعد 3 الأغنية ويشغل للعرض شاشة على "0003 ويعرض ، أولا 3 الرقم (الملف في موجودة الأغنية تأون أن يجب) 2 رقم الزر على ثم 1 رقم المفتاح على اضغط ، أغنية تشغيل عند عشر الثانية بالمثل اختياره يتم الأخرى الأغاني تشغيل وبما أن ، عشرة الثانية الأغنية تشغيل ثم

P20